

проект

НЕДВИЖИМОСТЬ USA

На примере создания сайта
Real Estate Photography **Minnesota**

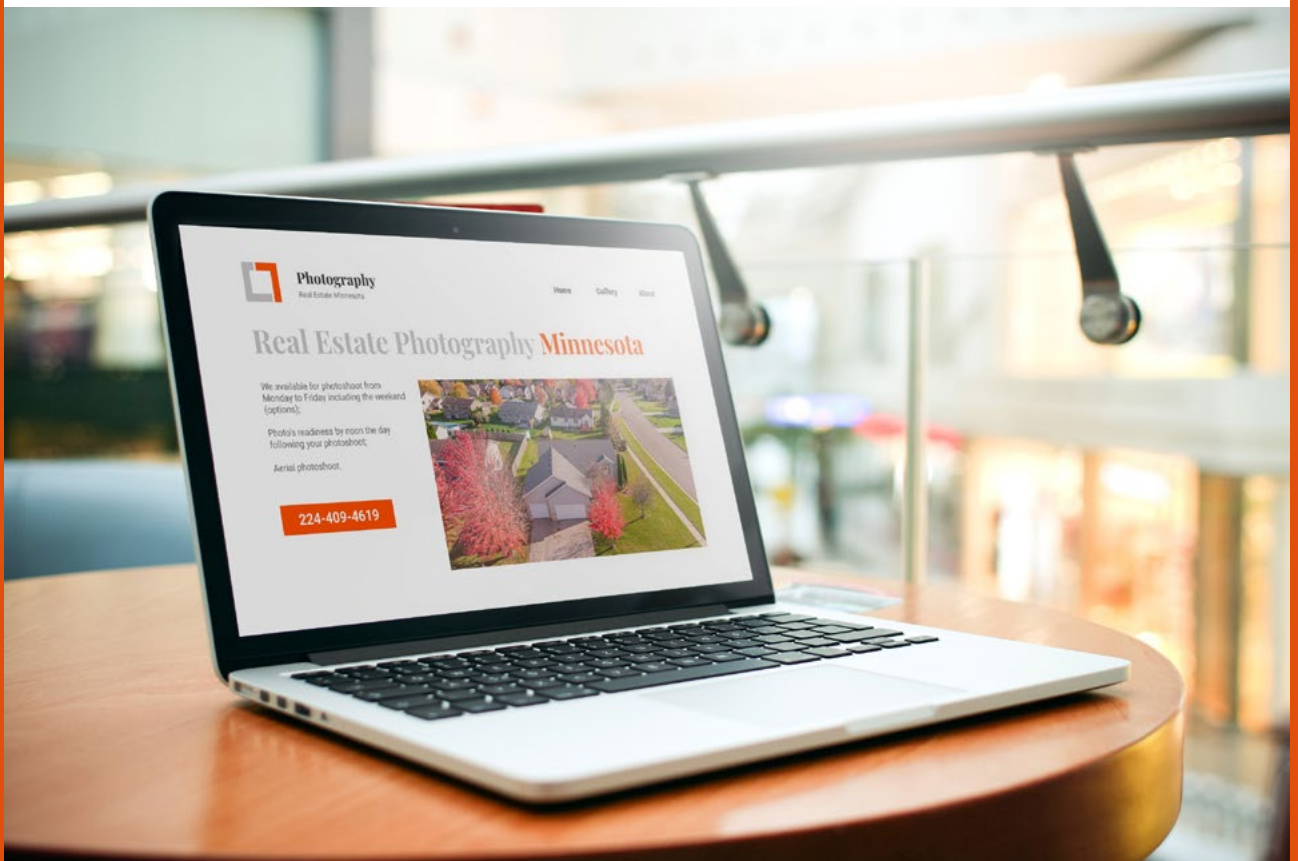

realestate.demo.ipd.by
realestatephotographymn.us
realestatephotographymn.com

Связь с автором:



Наведите камеру
смартфона

Как показало время проект оказался трудным и по факту этот проект состоит из 4 частей

1. Показать что могу делать полезные **сайты** для людей с других стран. (январь - март 2021)
2. Сделать из проекта портфолио в виде публикации на **Behance**, в социальных сетях. Расписать как создавался проект, какие нюансы в проекте. (апрель - май 2021)
3. **Будущее** проекта. Что дальше. Какую пользу может принести эта информация в плане **недвижимости**, стройки. (июнь-июль 2021)
4. Проект "Недвижимость USA" как часть этапа подготовки **переезда в другую страну**. Как часть нетворкинга быть полезным людям в других странах. (сентябрь 2021)

Пусть это будет первой версией проекта "Недвижимость" на том уровне погружения в на котором нахожусь, но мере реализации отдельных проектов "IT-кухня", "Бионика", "Электрика", "Строительный проект" и др. будет улучшена и первая версия проекта "Недвижимость".

Это больше, чем проект "Недвижимость USA" это то что создает семейный уют, заряжает, восстанавливает.

Написание книжек-портфолио стало моей медитацией. Моей терапией от комплекса отличника. Моим способом путешествия и прощупывания границ: собственных и мира. Если, посмотрев проект "Недвижимость USA" вы получите **энергию вдохновения** на действия, на покупку/улучшение/ремонт/IT я буду счастлив. На этом пути не может быть маленьких и неважных движений.

Алексей Гапеев

октябрь 2021

Благодарность

Зачем?

- Портфолио
- Удаленка

Недвижимость

- Подготовка
- Опыт
- Стоимость
- Продажи
- Погружение

Продажи

- Психология продаж
- Целевая аудитория
- Цепочка продаж
- Контент-план
- Продвижение
- Социальные сети
- Трафик

Разработка

- Сайт
- Этапы
- Сроки

- Стоимость
- Аналитика
- Конкуренты
- Migo
- Смысл (триггеры)
- Контент
- Продажи
- Дизайн
- Верстка
- Логотип
- Цвет
- Шрифт
- Брендинг
- Дизайн 2
- UX/UI
- Логика
- Новое
- Программирование
- Тестирование
- Скорость
- Поддержка
- Продвижение
- Портфолио

Моя история

- Продажи
- Фотосъемка
- Планировка
- Эргономика

Что дальше?

- Технологии недвижимости
- Проект «Умный дом»
- Электрическое управление
- Безопасность
- Надежность
- Стабильность
- Резерв
- Визуализация
- Мастерская
- Вспомогательные помещения
- Пищевой угол
- Морозильник
- Гараж
- Ландшафтный дизайн
- Бионика
- Переезд
- Пищу
- Интернет 3.0
- Экспертность

БЛАГОДАРНОСТЬ

Благодарность Эдуарду за сотрудничество в проекте (2021). Благодарность Дмитрию за доверие в фотосъемке дома (2014). Родственникам за опыт продаж недвижимости (2016, 2018, 2019)

Благодарность за примеры фотосъемки и опыт создания проекта на английском языке проекта с другой страны. За возможность создания английской версии сайта, портфолио на ipd, на Behance



Пример фото, где показана что фотография поможет даст рост продаж и объекте недвижимости появится надпись "Sale" ("Продано"). А может быть такая ассоциация: объект недвижимости продается и фото делается на смартфон и все еще имеется надпись "продается" ...

Конечно еще искренняя благодарность клиентам которым нужно показать портфолио. Именно благодаря запросу на портфолио, на показ работ пришлось написать такое объемную работу.

При запуске проекта в начале 2021 ставил задачу по максимуму выложиться в этот сильный проект по рабочим названием "Недвижимость USA" но знал что может не получиться. Но выложиться на этом уровне по максимуму. Спасибо за доверие к возможности реализации проекта. Спасибо за ожидание. Пока получается так как есть. Но знаю что будет и следующая версия. Спасибо Эдуард за ожидания. За доверие

Спасибо Александр, Дима за обучение по электрическим схемам по проекту недвижимости, за обучение, знания в области электрической безопасности. Благодарю за возможность поделиться полученными знаниями на практике с реализации электрических схем по разделу недвижимость.

Спасибо Светик за цветы, за цветочный рассадник и обучение по разделу эргономика, бионика по созданию уютной атмосферы в объекте недвижимости.

Спасибо папа за обучение строительным моментам, столярному опыту. За возможность получить опыт и применить полученные знания и получить собственный опыт в постройке элементом объектов недвижимости.

Спасибо мама за поддержку. Спасибо за фото, идеи и путешествий по другим странами. Это помогло удивить то, то что не видно из этих мест. Спасибо за примеры объектов недвижимости в странах Европы, за примеры и личный показ сделанных идей построек и у нас местных мест.

Спасибо фотографам Сергею, Владу, Андрею, Эдураду за фото зданий, за примеры в фотосъемке недвижимости в интеграции природы, за обучение съемке городского пейзажа, за фото городской архитектуры. Личные примеры фотосъемки, обучение съемки на зеркалку, за разбор ошибок и рекомендации к улучшению фото

Спасибо читатель что нашли время на погружение в проект "Недвижимость USA"



Зачем?

ЗАЧЕМ

Портфолио

Показать на примере сайта недвижимости процесс **разработки сайта**. Показать путь и результат сделанной работы. **Публикация работ в портфолио помогает найти новые проекты.**



Фото интеграция сайта готового сайта на ноутбуке и интерьере недвижимости. Тренда 2021 недвижимости из стекла и металла.

Написана вот эта **PDF** версия по проекту "Недвижимость USA". На мой взгляд удобно прислать PDF версию проекта

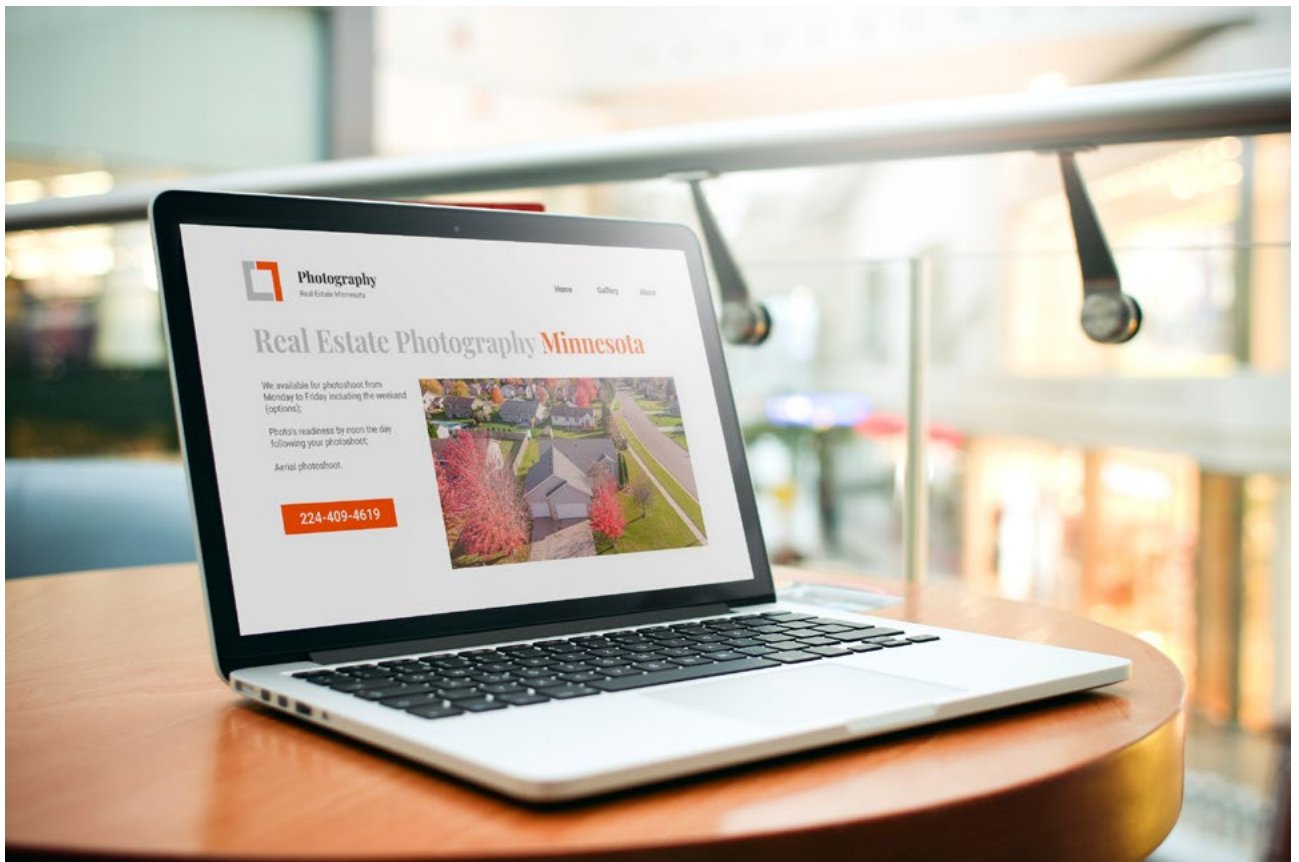

Презентабельная обложка оформления проекта. Такие обложки использовал в мае 2020 для проекта BrestRunners, в марте 2021 для портфолио "Фотосъемка на примере забега"

Скачать PDF "Недвижимость USA":

<https://cloud.mail.ru/public/gX2v/td6EYx3oM>

Также из книжки PDF сделан **сайт-портфолио** по проекту "Недвижимость USA":

<https://realty.portfolio.ipd.by/>

Цель сайта показать проработанную информацию про проекту, показать точки роста проекта, перспективы новых проектов.

Отдельно написан **кейс** показывающий рост продаж

<https://ipd.by/portfolio/real-estate-usa/>

Цель кейса получение заказов на разработку продающего лендинга

Сделан дизайн публикации для **behance**:

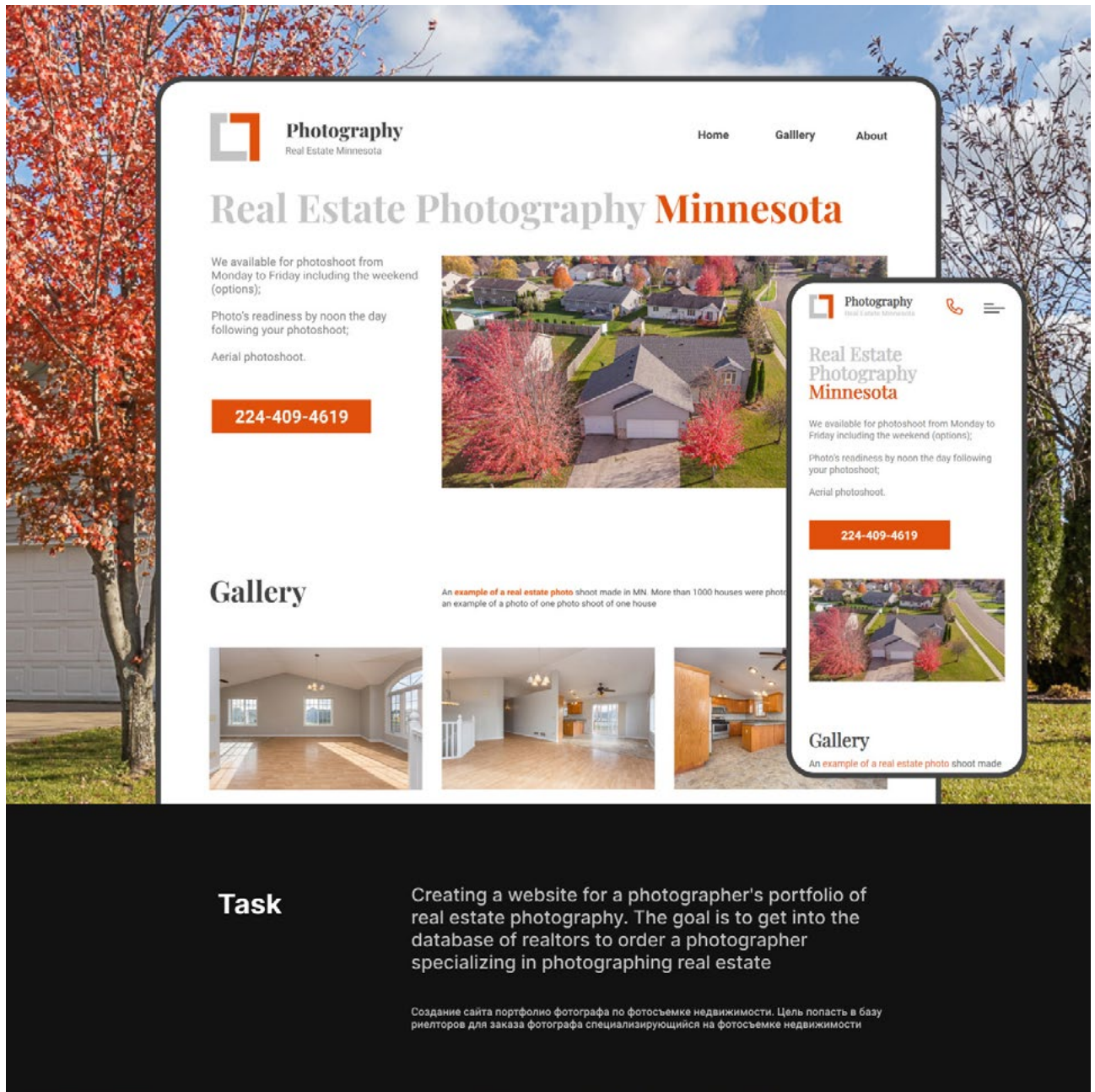

Часть скриншота с сайта behance. Далее Видео, контент. Подробности по ссылке:

Покажу в этой версии PDF часть работы с behance: работу со шрифтами, цветом, сеткой:

Font

The association of the serif font was taken with a frequently seen poster in the USA during the Wild West in the style of the word "Wanted" (in the association "wanted" photographer)

Ассоциация шрифта с засечками бралась с часто встречаемым плакатом в USA во времена Дикого Запада в стиле слова "Wanted" (в ассоциацией "разыскивается" фотограф)

Aa

Playfair Display

Aa Bb Cc Dd Ee Ff Gg Hh Ii Jj Kk Ll Mm Nn
Oo Pp Qq Rr Ss Tt Uu Vv Ww Xx Yy Zz

1 2 3 4 5 6 7 8 9 0

Aa

Roboto

Aa Bb Cc Dd Ee Ff Gg Hh Ii Jj Kk Ll Mm Nn
Oo Pp Qq Rr Ss Tt Uu Vv Ww Xx Yy Zz

1 2 3 4 5 6 7 8 9 0

#C4C4C4

#E0500C

#424242

#787878

Grid

Container 1400px

440

40 440

40 440

Также сделаны **публикации** на Vk, Instagram, LinkedIn

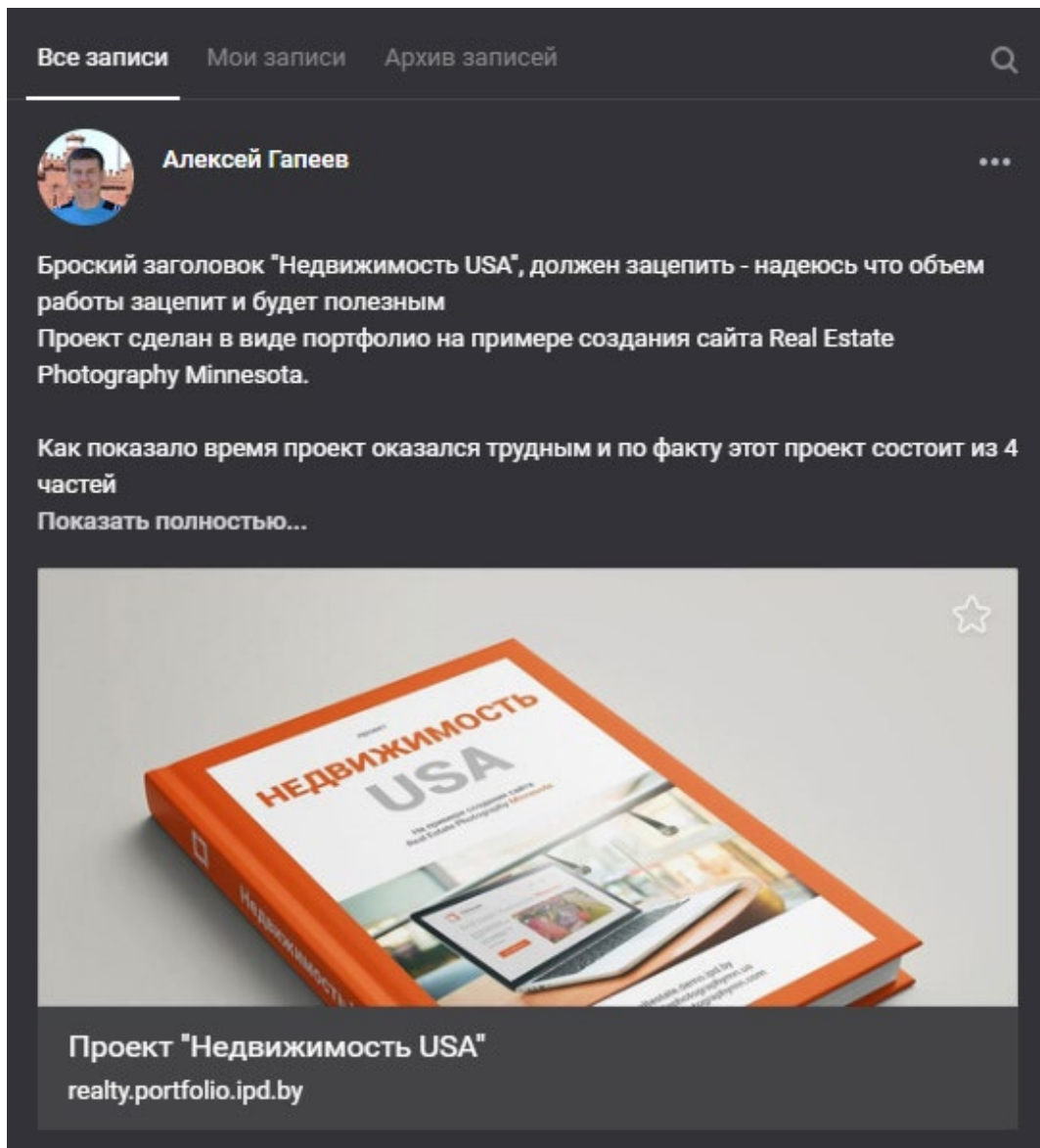

По мере написания портфолио увидел что этот проект больше, чем проект по недвижимости. Больше чем просто недвижимость USA:

- ✓ **Высота** недвижимости **объектов** продаж
- ✓ **Глубина** погружение в проект с логикой **продаж** в другой стране
- ✓ **Ширина географии** продаж

Надеюсь что мой опыт будет вам полезен в принятии решений, в получении знаний.

Удаленка

Также на таком примере проекта "Недвижимость USA" можно создавать проекты **дистанционно**.

В 2021 география проектов стала шире. Например в мае 2021 разработан проект "Бьюти-коворкинг" для жителей города Алматы (Казахстан).

Пару слов про недвижимость расстояния. - Приятно когда твоя недвижимость расположена в том месте, где тебе **комфортно**. Рад что могу приносить пользу людям в разных странах.

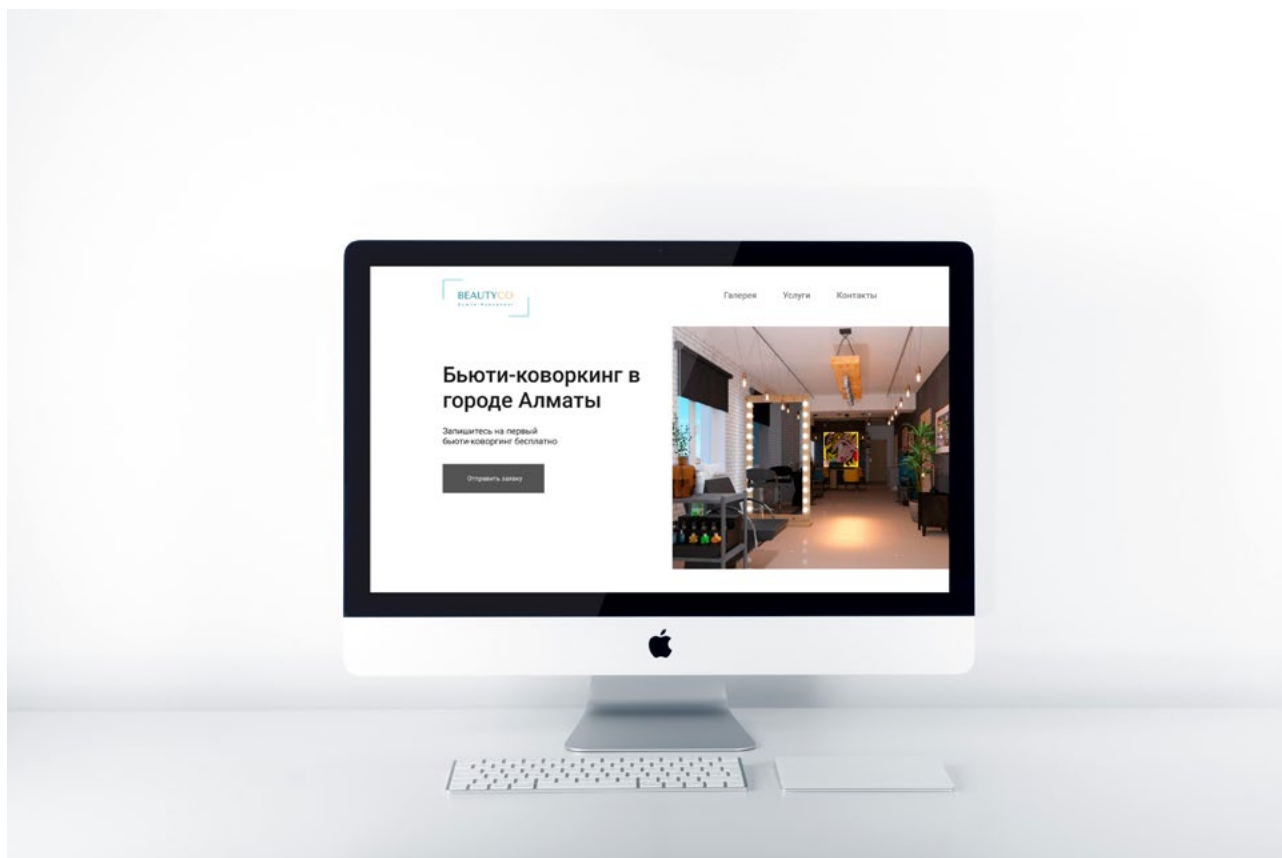

Недвижимость

НЕДВИЖИМОСТЬ

Подготовка

Подготовка - 80% успеха
Ю.Мороз

В процессе создания сайта, разработки проекта и реализации проекта трудное - подготовка. 80% реализованного проекта - это подготовка и это на мой взгляд верно, т.к. подготовка, анализ ситуации, рынка, конкурентов имеет важную роль в реализации задуманного, чтобы был рост продаж и спрос на услугу, товар. Для подготовки желательны знания, практика в смежных областях.

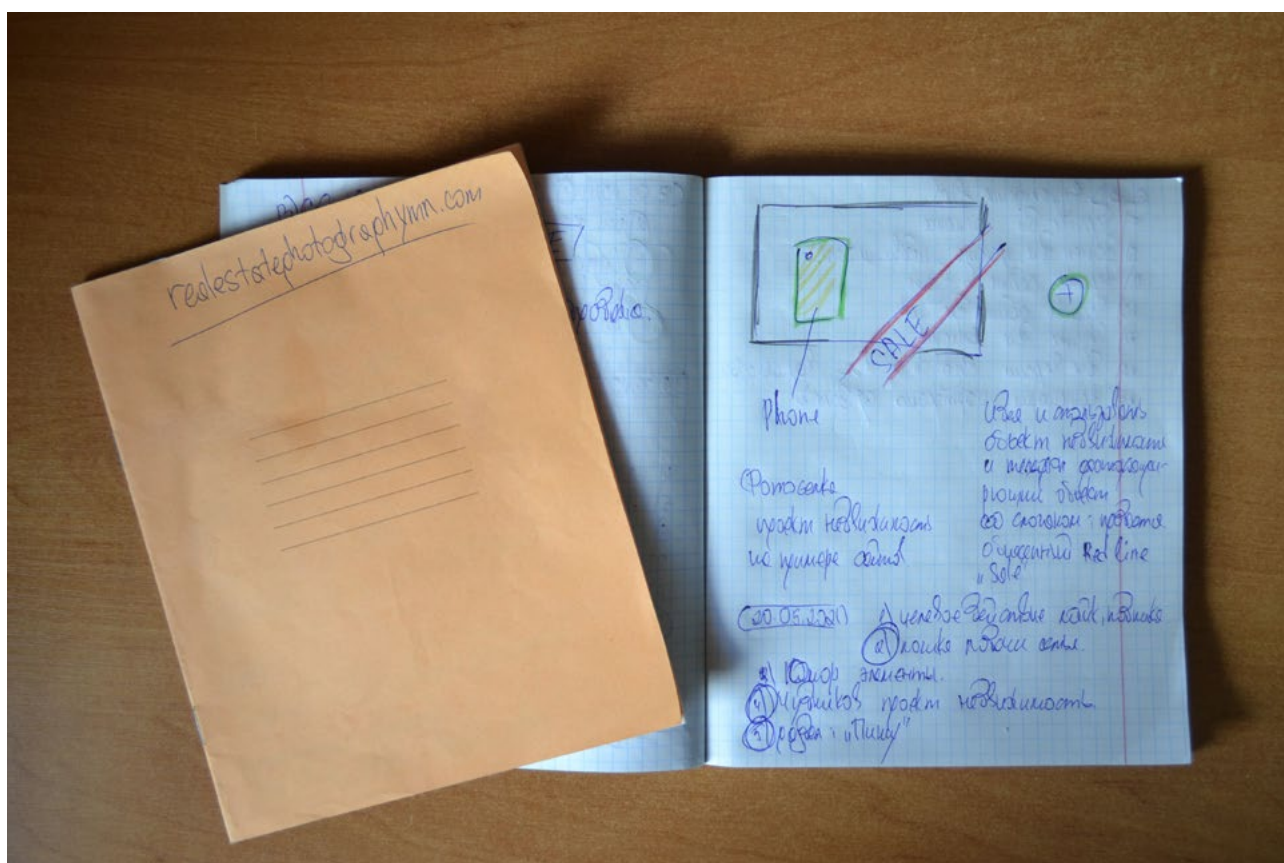

Опыт

Опыт помогает быстрее погрузиться в проект и достичь желаемого быстрее чем в случае погружения в проекте без опыта. Опыт можно получить обучаясь в теории и на практике. У меня есть опыт фотосъемки, продажи недвижимости, помощи создания динамического сайта для риелторов расположения домов на карте



Моя помощь в фотосъемке объекта недвижимости. Но то что осталось за кадром - это продвижение по фотографиями в продаже объекта недвижимости. Фото сделано в 2019, но по объявлениям в продаже недвижимости с сайтов звонили и в 2021. Так что продажи через сайт по фото - работает))

Стоимость

Не скажу чего-то нового, но сказать и напомнить нужно, что **недвижимость имеет высокую стоимость** и покупатель взвешенно подходит к покупке.

Стоимость недвижимости включает не только сам объект, но и дополнительные услуги. Обычно цена подготовки находится в скидке продажи. Например, как с продажи недвижимости фотосъемка объекта недвижимости для продавца уже входит в стоимость услуги. **Выгода продавца недвижимости в том, что стоимость недвижимости остается прежняя независимо от фотографа, а цену формирует риелтор с учетом наценок и скидок в продаже.**

В стоимость продажи недвижимости входят услуги риелтора, но первоначальная цена выше чем окончательная цена при покупке. Разница между первоначальной ценой и окончательной называют - скидка. Процент скидки небольшой, но в большой итоговой стоимости объекта недвижимости **маленькие проценты имеют приличную сумму** при дополнительных работ в помощи продажи. Ух.

Продажи

Встречают по одежке, провожают по уму.

В интернете продажи происходят по фотографии. И качество фотографий с показом удачной композиции, атмосферы местности помогают ускорить продать объект недвижимости. Можно сделать фотосъемку объекта недвижимости и на телефон, и по приезду на объект недвижимости в живую посмотреть объект продажи и принять или не принять решение о покупке.

Фотографии человека специализируется на фотосъемке объектов недвижимости помогают быстрее продавать.

Why hire a professional **real estate** photographer?

As the saying goes, you only get one chance at a first impression. In today's market, professional photos are crucial to make the right first impression. Today's buyers are both tech-savvy and tech-reliant. They begin their research online and narrow down which homes to visit in mere seconds. Listings with professional photos sell faster and for more money.



Скриншот с сайта, где описано почему выгодно обращаться к фотографу по фотосъемке недвижимости

Погружение

Написав текст по проекту "недвижимость" становится уже проще понять как происходят продажи. Но погружаясь глубже и в процесс продаж становится труднее и труднее. А на поверхности кажется что так легко.

Сначала записываются на листиках записки. О это легко и просто. Потом для погружения в проект ведут записи в тетради 12 листов, потом в тетрадь 96 листов и понимаю что это только начало погружения в проект по продажам

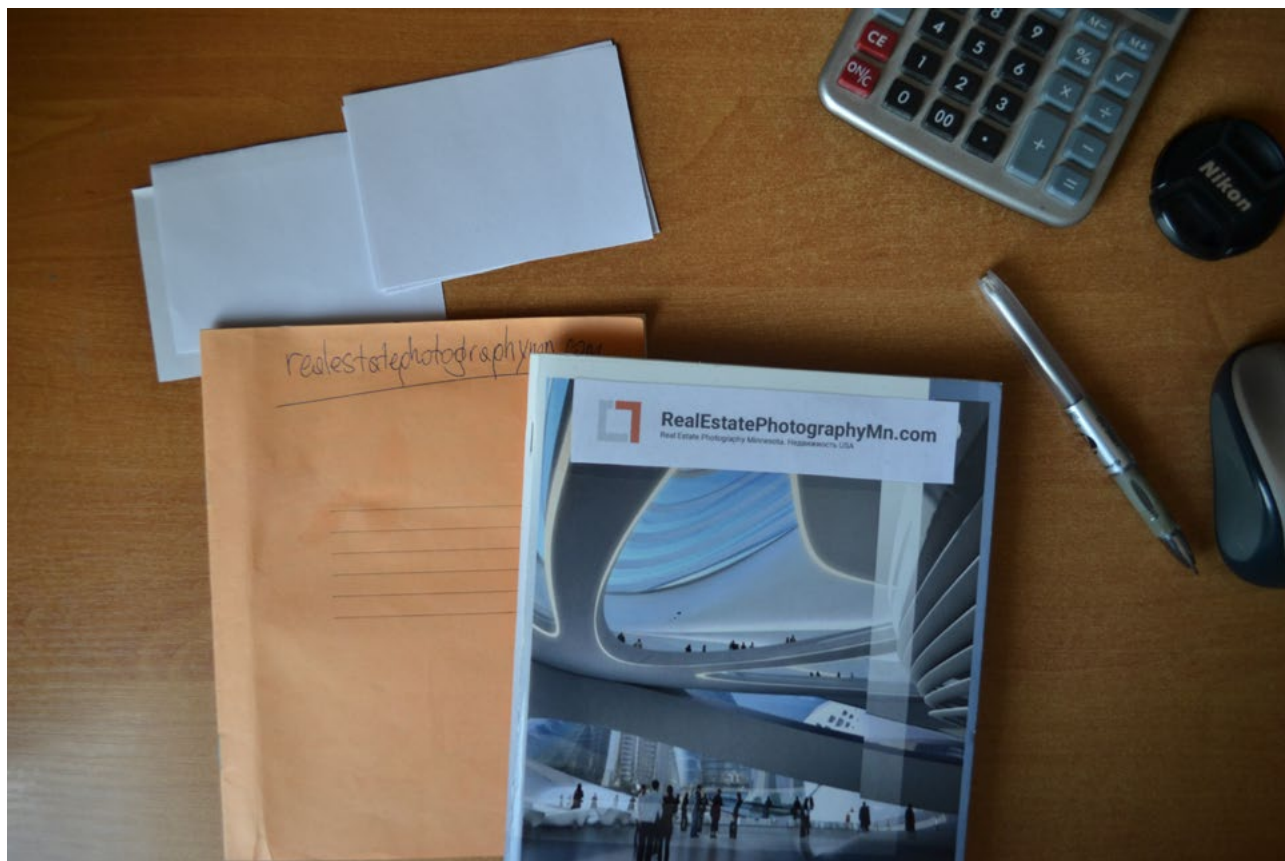

Во время обсуждения проекта сначала записываю на небольших листиках заметки диалога. На втором-третьем звонке, обсуждения записи могут вестись в тетрадь 12листов. Далее с ростом проекта тетрадь становится на 96листов. В тетради делается набросок проекта



Продажи



ПРОДАЖИ

Психология продаж

Анекдот в тему:
Сниму квартиру. Порядок в районе гарантирую.

Фокус сайта на продажи для достижения потребности покупателя помогает разработать сайт приносящий пользу покупателям и продавцам.

При разработки сайта продаж стараюсь понять потребности покупателя, внутреннее состояние покупателя для принятия решения. Что цепляет при покупке, что отталкивает. И аккуратно усиливая и ослабляя влияние состояние человека пытаюсь создать решение, отвечающим продаже для целевой аудитории

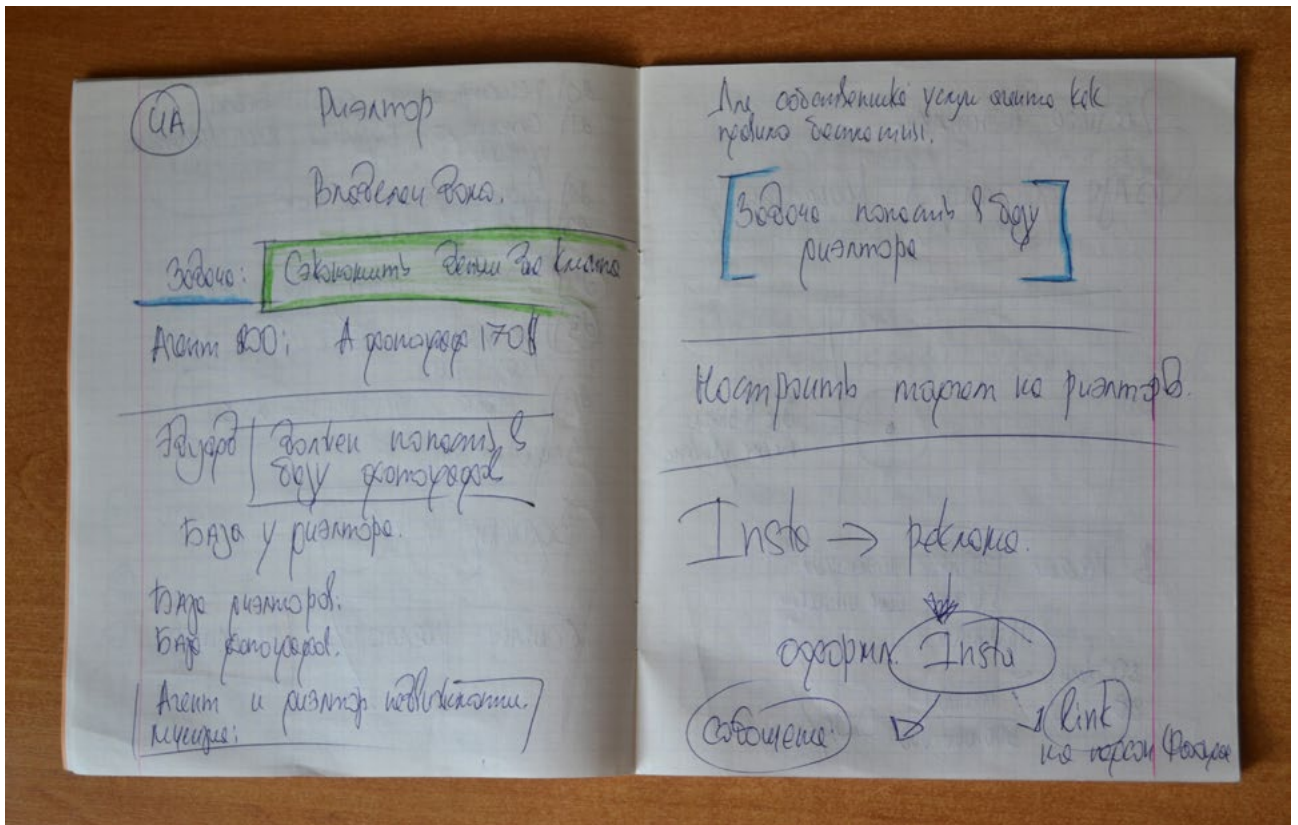

Конспект по проекту набросков заметок как сайт поможет росту продаж

Примером реализации на сайте психологии продаж - это расположение фотографии. Может это не заметно по отдельности так как по элементам показаны фото для портфолио фотографа, но логика подачи расположения фотографии подразумевает последовательную логичную психологии продаж при подаче контента.

Сначала фото одинокой **девушки**. Фото сделано для портфолио, но подача такова что девушка приехала в другую страну. Кстати так и есть.

Потом фото обеспеченного **парня**. Это тоже факт. Это реальное фото гражданина Соединенных Штатов Америки.

Потом **семейного** фото без дома. На зимнем фото взгляд семья о ожиданием чего-то. Пусть это будет тепло нового дома.

Потом фото пустого **дома** ожидающего жильцов

Затем **стоимость**. Логичным будет стоимость недвижимости. Но показана стоимость услуг фотографа, которая знаменательно ниже стоимости всей недвижимости.

Ну и финальное фото дома с доверительным теплым описанием "Зачем нужно", с последовательным действием приводящее **к покупке**.



Image photo

I will make an image for the portfolio of a realtor. Post photos on the MLS website, in social networks to look stylish and representative among your colleagues.



Corporate photo

I'll take a corporate photo with my colleagues. I will show you the team with the help of a corporate photo.

Family photo

Have time to save the moment with a photo. Take a family photo in the interior of your new home.



Целевая аудитория

Целевая аудитория это одно из трудных для определения выбирателя и покупателя. Именно того что принимает решение о покупке.

Обучаясь у Винрин по целевой аудитории присутствовал при определении рекомендации целевой аудитории. Не могу не поделиться ссылкой

Итак, какая целевая аудитория для сайта фотографа недвижимости? Это **риелторы** недвижимости. Определен возраст, семейное положение, достаток, как делает покупку.

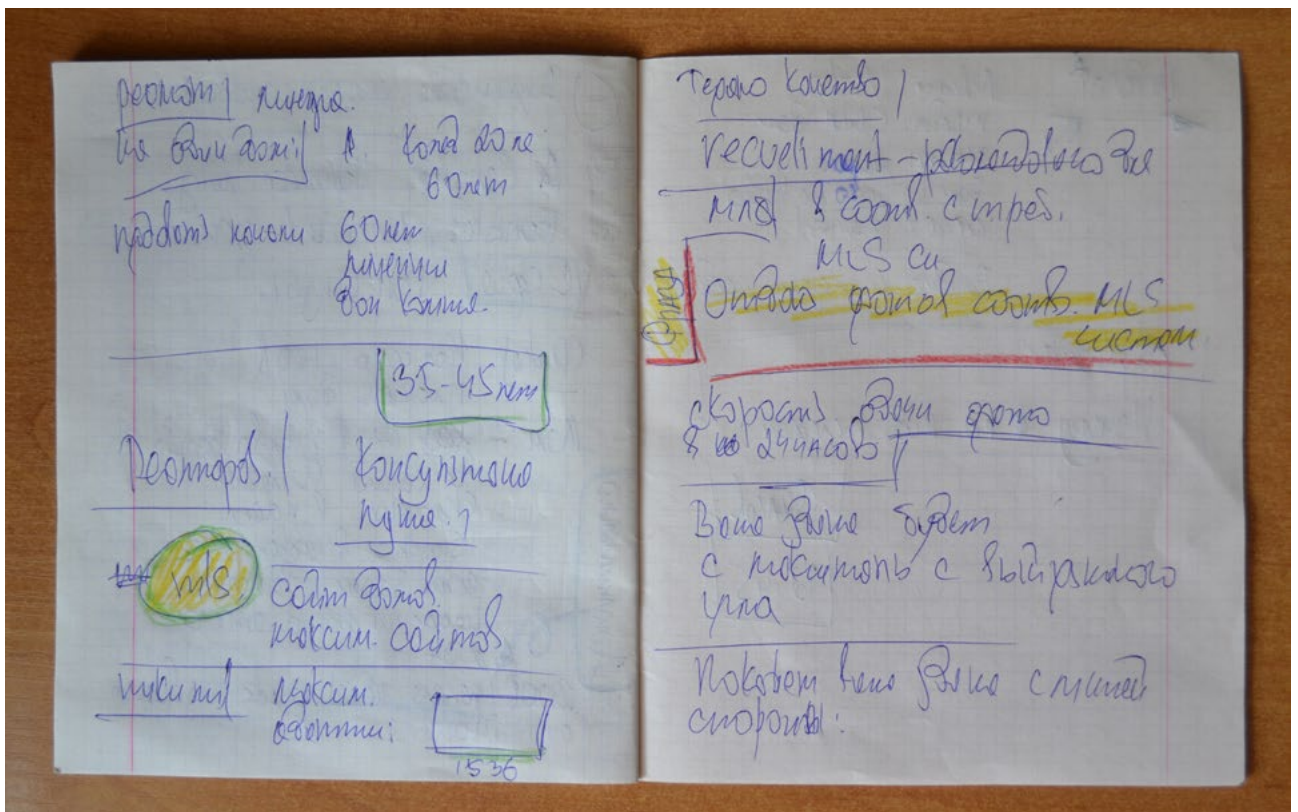

Все та же тетрадь помогающая найти цепляющее фразы целевой аудитории

Цепочка продаж

Сайт является частью цепочки продаж для достижения цели роста дохода

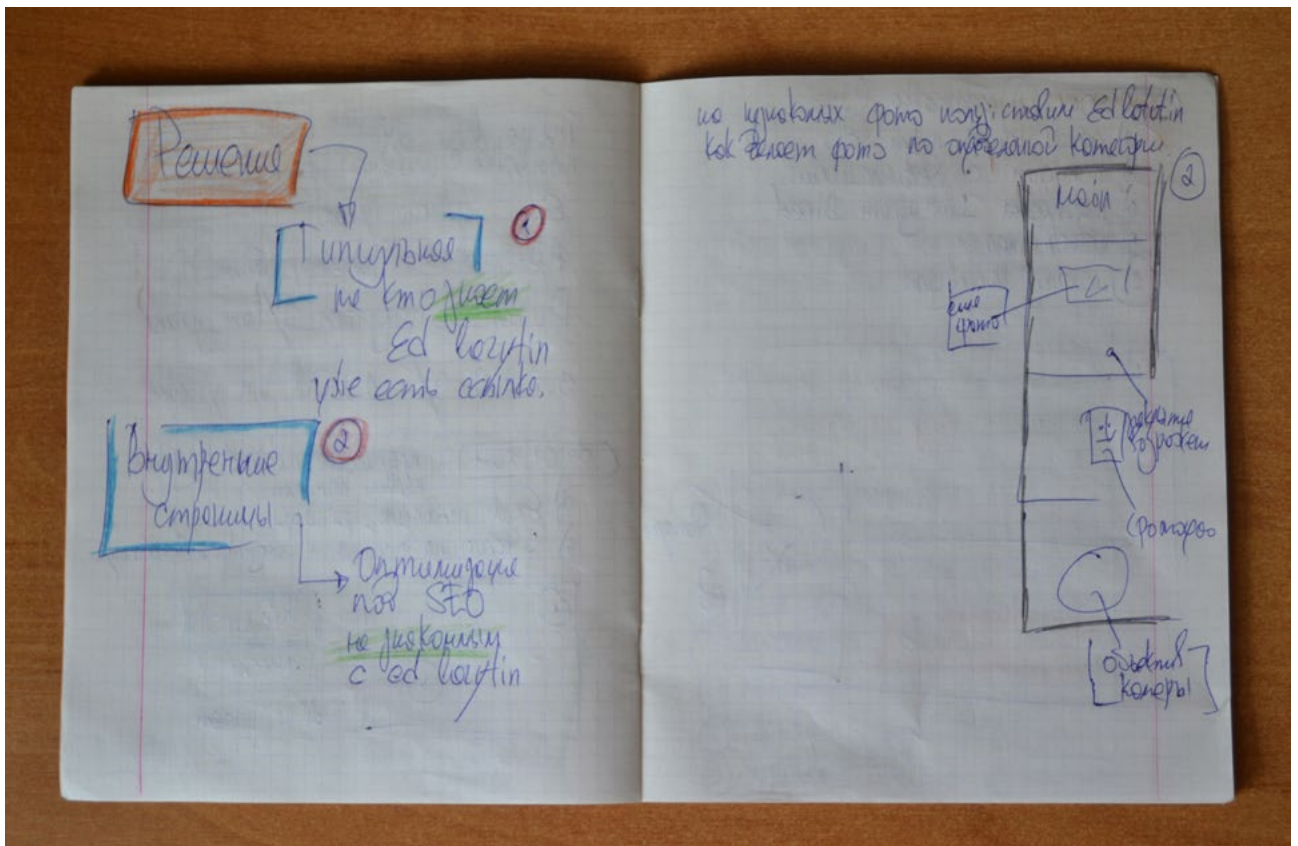

01

Путь пользователя

Сценарии:

1. Пользователь (риэлтор) знает фотографа и сразу делает заявку
2. Пользователь (риэлтор) не знаком с фотографом

Путь пользователя - 1

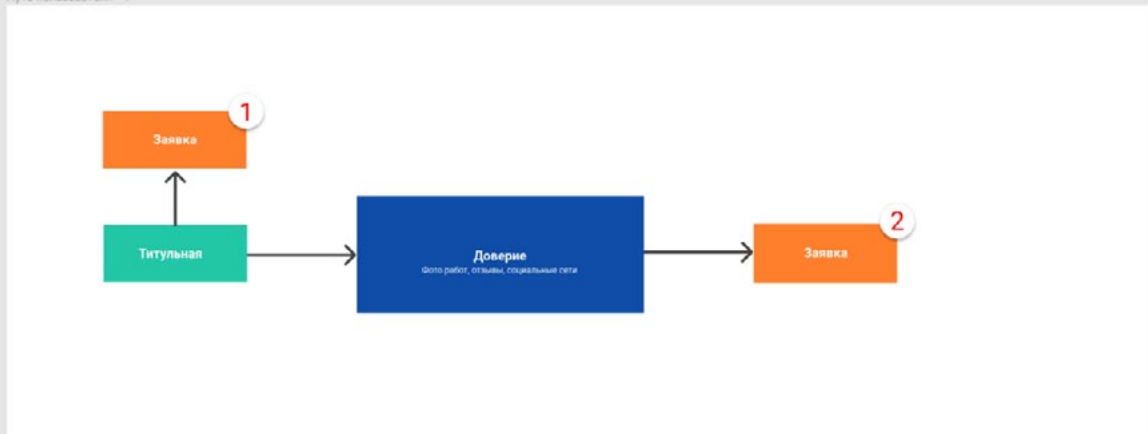

Наличие сайта фотографа добавляет серьезность к портфолио фотографу.

Сайт с историей создания вызывает больше доверия, чем созданный аккаунт в социальной сети.

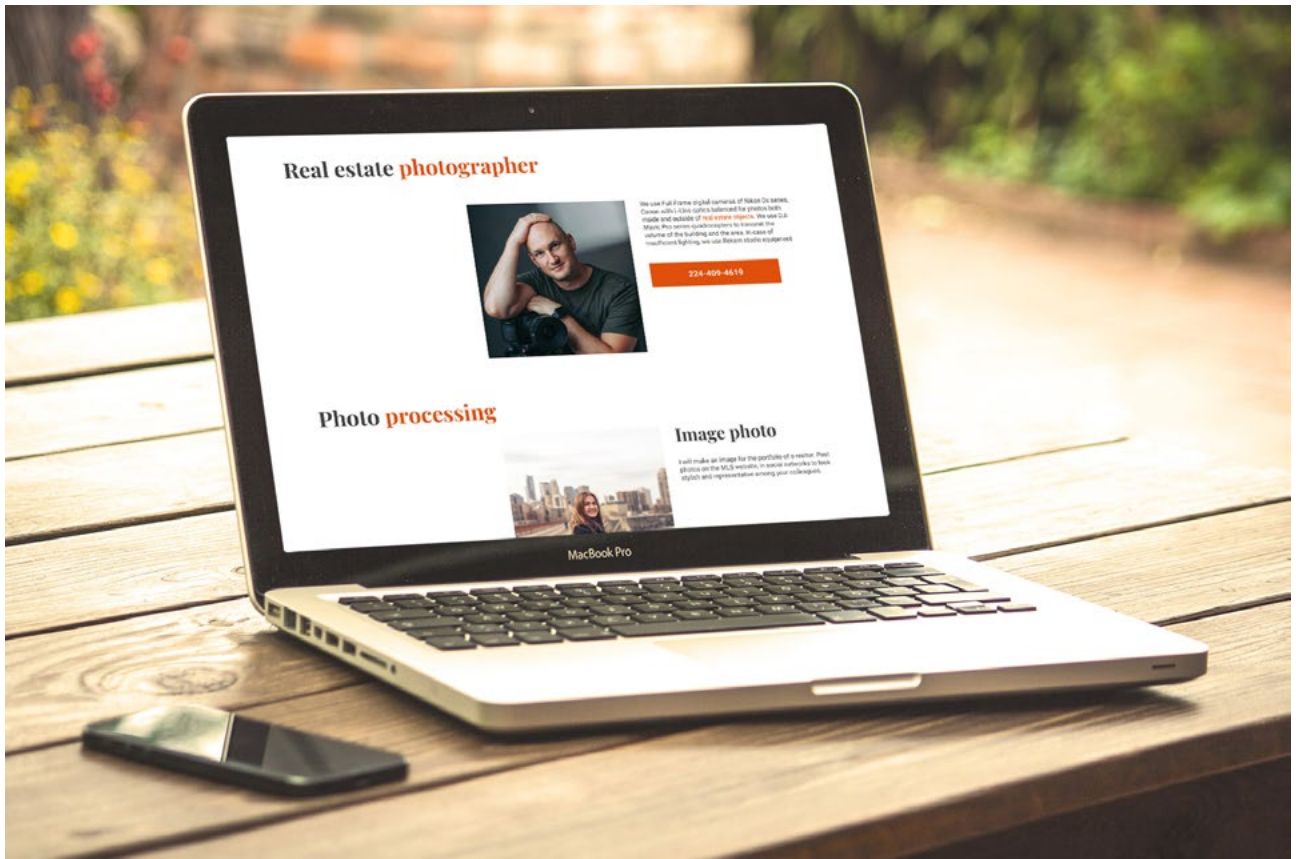

Например, в социальной сети Instagram, проще делать публикации фото. При этом публикации в социальных сетях делаются системно придерживаясь контент-плану.

Контент-план

Контент-план помогает наглядно видеть какие фото, текст, видео цепляют людей. Когда эффективно делать публикации в какой день, время. Какой стиль контента больше всего заходит покупателю. Какая вовлекаемость и обратная связь.

Контент-план создается на несколько месяцев вперед. Лучше со стратегией на годы, и точным планом на каждый день и час. Когда и какой контент публиковать и как происходит взаимодействие

Тип контента	Тема	Тайминг						
		Пн	Вт	Ср	Чт	Пт	Сб	Вс
Информационный	Памятка туристу по Вьетнаму		11.00					
	Что делать, если потерялся багаж?			11.00				
	Что стоит знать отдыхающим в Европе на праздники				11.00			
Развлекательный	Вдохновляющая картинка с надписью	10.00				16.00		14.00
	Интересное видео/картинка/новость		16.00		17.00			
Рекламный	Предложение по туру			15.00				
	Креативное промо тура					13.00		

Пример контент-плана



Продвижение

Продвижение частое слово встречаемое при разработке сайта. Ранее продвижение относилось к сайту а именно имелось в виду SEO продвижение. Теперь же продвижение это продвижение всего. Более правильно было бы это назвать **интернет -маркетинг**, но пусть будет слово - продвижение так привычнее. Теперь же продвижение относится и к сайту и с социальным сетям. Только для социальных сетей - это более правильное назвать охват, вовлечение. Но цель которую ставит заказчик, но редко называет - это **продажи**.

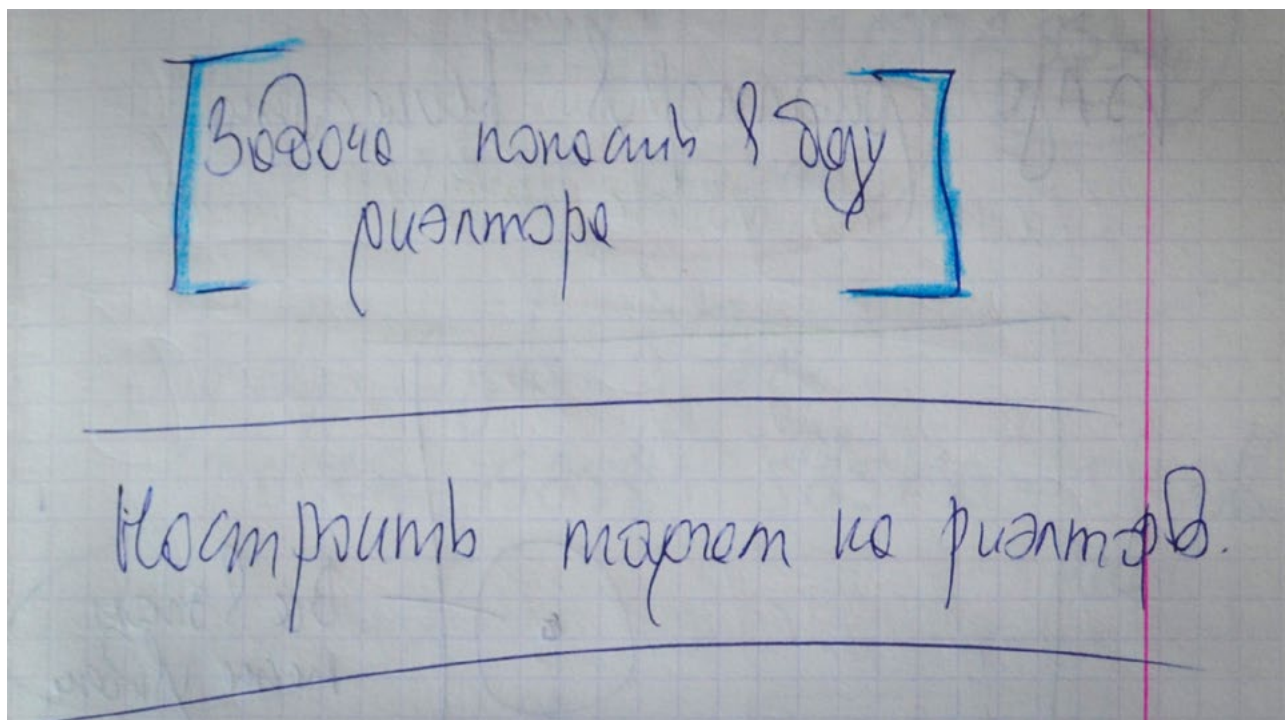

Цель проста: попасть в базу риэлторов, чтобы при поиске фотографа контакт фотографа был в базе и риэлтор обратился за помощью в фотосъемке недвижимости

Маркетинг помогает привлечь лидов. Продажи помогают конвертировать лидов в покупателей.

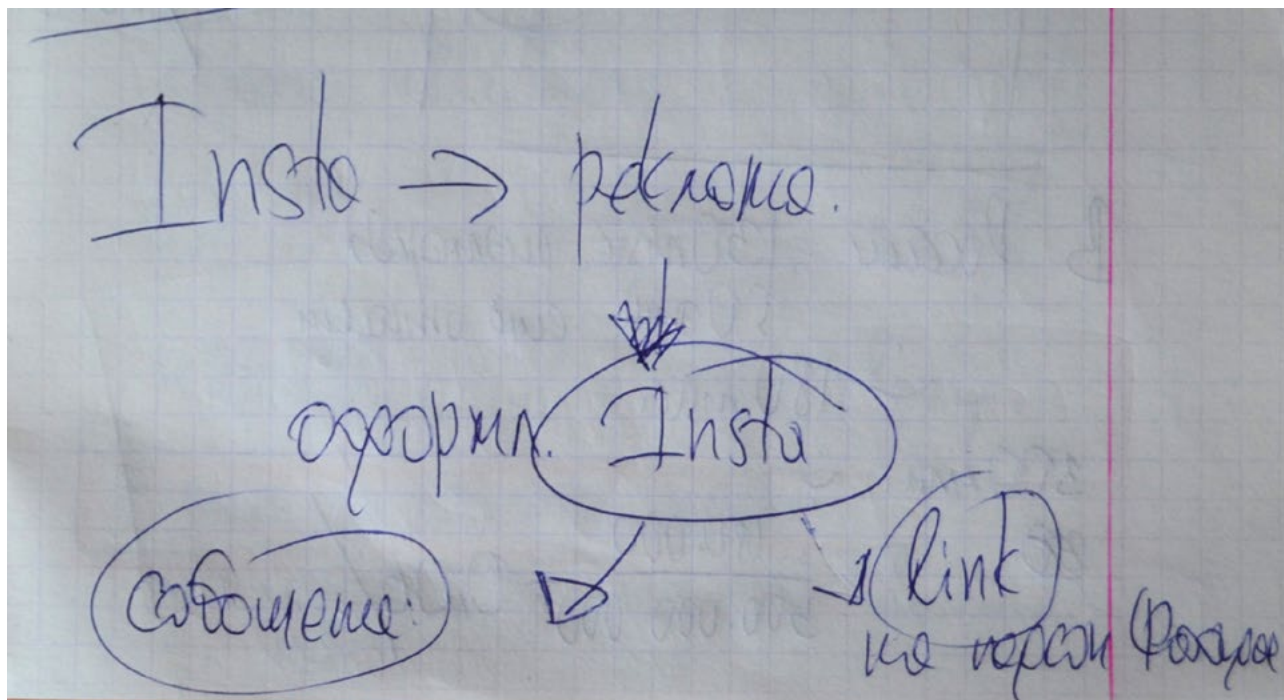

Простая заметка в тетради согласованная с заказчиком по продвижению проекта. Задача проста. Проста и реализация. Теперь главное задуманное - сделать

Продвижение сайта и рост продаж трудная задача. Главное - **внимание** покупателя. Сделать так чтобы внимание к контенту было выше, чем у конкурентов. А чем лучше контент и тем выше сайт показывается в результатах поисковой выдаче. Пусть пока будет так. Но продвижение это не только такая связка. Но погнали дальше, а дальше - социальные сети.

Социальные сети

Проще привлечь клиентов из социальных сетей из Instagram, TikTok, YouTube, telegram. Но для привлечения клиентов нужен контент и стабильные интересные публикации. А что нужно для целевой аудитории? Как заинтересовать? Как получить трафик?

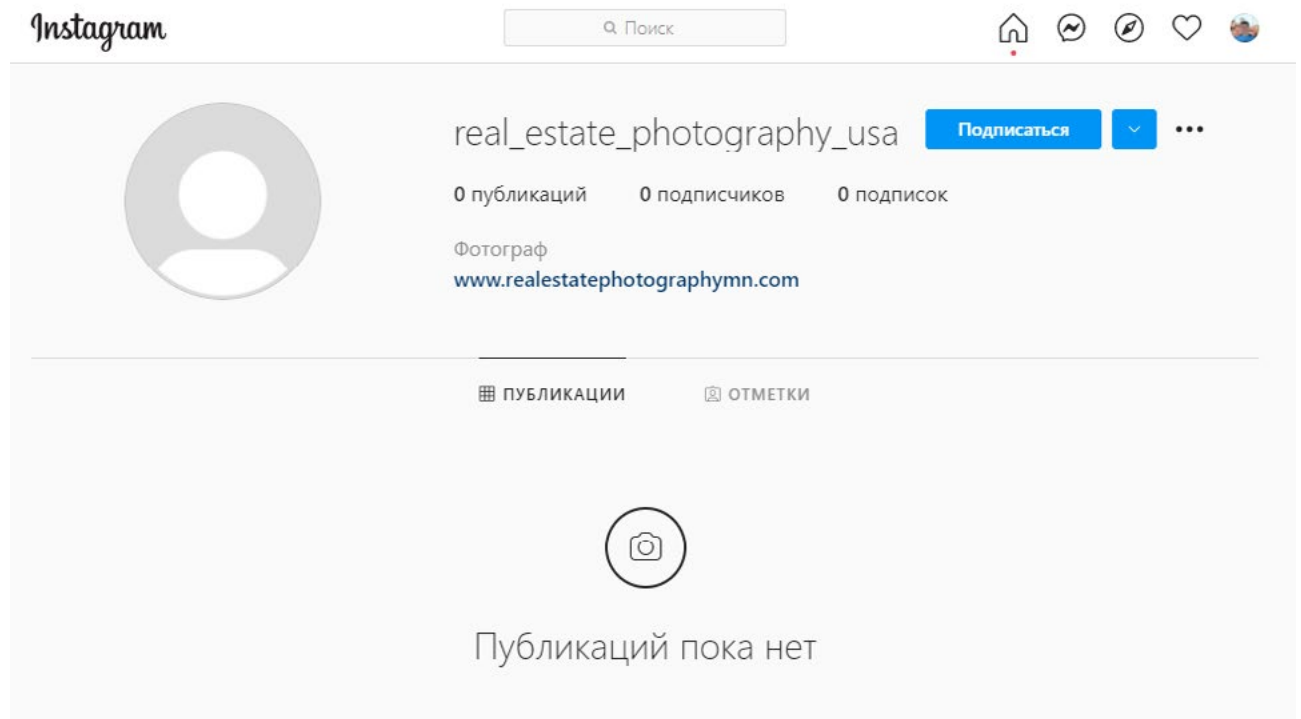

Идея: создавать контент для риелтора. Через риелторов продажа недвижимости происходит чаще, чем прямые продажи недвижимости. Реализация чуть позже.

Трафик

- ✓ Трафик на сайт по графику контент-плана
- ✓ Трафик на сайт по графику SEO продвижения
- ✓ Трафик на сайт по графику контекстной рекламы
- ✓ Трафик рекомендаций и ссылок
- ✓ Трафик с офлайн и онлайн

- 🌱 Как сделать чтобы трафик онлайн приносил результат?
- 🌱 Как настроить потоки трафика?
- 🌱 Как из небольших потоков разных интернет трафиков сделать реку трафика?
- 🌱 Как сделать реку заказов?

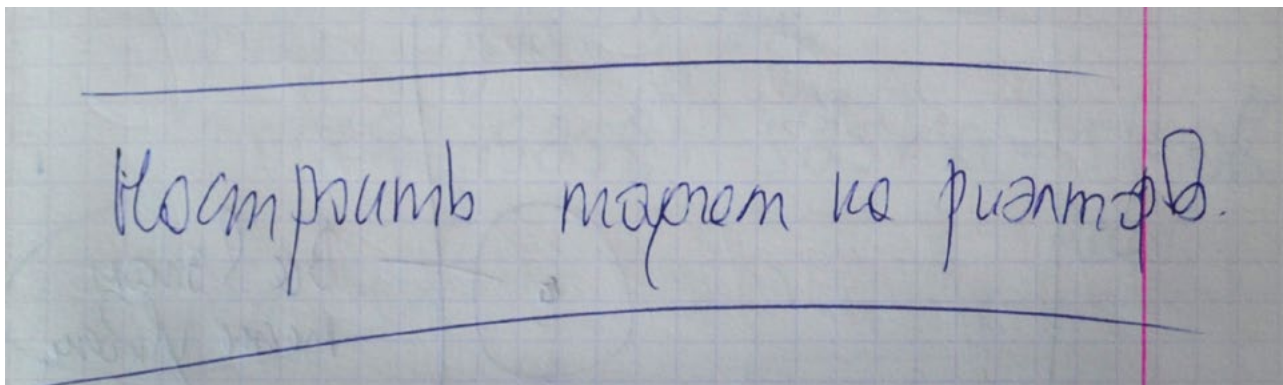

Просто. На мой взгляд - контент. Именно за контентом и заходим в интернет. Хлеба и зрелищ. Люди смотрят находят пользу и хотят чтобы личная польза поступила постоянно. Рекомендации, новинки, кейсы, обзоры - ручейки трафика с последующей конвертацией в заказы.



Разработка

РАЗБОТКА

Сайт

*Что мне стоит дом построить. Нарисую - буду жить.
Что мне стоит сайт построить. Нарисую - буду жить.*

Сайт, сайт, сайт. Создать сайт - минутное дело: по шаблону, на конструкторе сайтов, на платформе разработки сайта. Создать сайт - это просто. Сделать сайт интересным - уже труднее, сделать сайт полезным - еще труднее, сделать сайт продающим следующий шаг, а сделать сайт инвестиционно рентабельным - самое трудное.

Этапы

Перед запуском проекта обычно проходят следующие этапы

- ✓ Аналитика 📄
- ✓ Прототип 🖋️
- ✓ Дизайн 🖋️
- ✓ Верстка 📐
- ✓ Программирование ⚙️
- ✓ Тестирование 📊

Этапы были пройдены и сайт получился

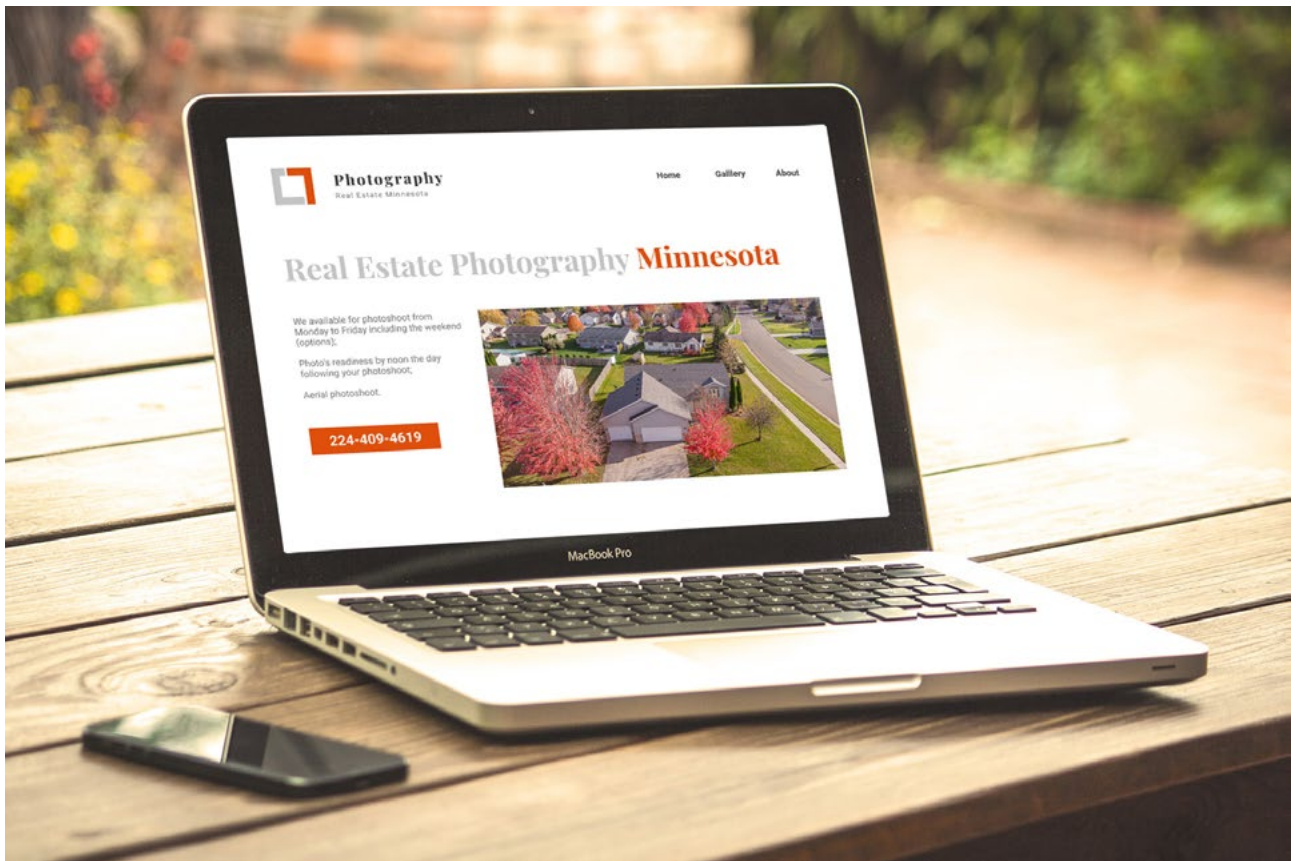

Сроки

Обсуждаются сроки выполнения. Обычно от идеи до реализации проходит 3 месяца. Сам сайт делается за 2-3 недели. На подготовку в сборе материала, аналитики необходимо около 1 месяца. Еще месяц обычно на тестирование.

План
realestatephotographymn
Дата: 13.05.2021

Декабрь 2020				Январь				Февраль				Март				Апрель				Май			
10	11	12	13	1	2	3	4	5	6	7	8	9	10	11	12	13	14	16	17	18	19	20	21
50	51	52	53	1	2	3	4	5	6	7	8	9	10	11	12	13	14	16	17	18	19	20	21

7 дек 14 дек 21 дек 28 дек 4 янв 11 янв 18 янв 25 янв 1 фев 8 фев 15 фев 22 фев 1 мар 8 мар 15 мар 22 мар 29 мар 5 апр 12 апр 19 апр 26 апр 3 май 10 май 17 май

План	
1	Обсуждение
2	Аналитика
3	Концепция дизайна
4	Дизайн
5	Верстка
6	Программирование
7	Тестирование

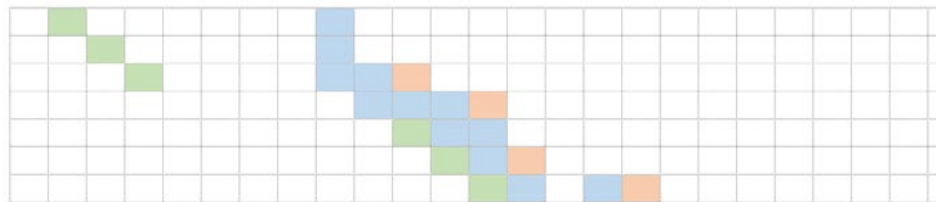

Факт	
1	Обсуждение
2	Аналитика
3	Концепция дизайна
4	Дизайн
5	Верстка
6	Программирование
7	Тестирование



Стоимость

Обсуждение стоимости разработки и внедрения проекта трудный этап, но часто удается найти и договориться с оптимальной ценой.

Финансы

Дата: 01.06.2021

1
Page

Landing page

	Часы
Этап №1 - Подготовка к старту проекта	40
1.1 Сбор информации по проекту	25
1.2 Анализ текущей ситуации	4
1.3 Подготовка вопросов для брифинга	6
1.4 Брифинг	5
Стоимость этапа	
Этап №2 - Выбор концепции	14
2.1 Разработка концепции	8
2.2 Презентации концепции	1
2.3 Обратная связь с клиентом / правки	4
2.4 Выбор концепции	1
Стоимость этапа	
Этап №3 - Разработка	76
3.1 Разработка текстов и прототипов	30
3.2 Дизайн	20
3.3 Верстка (программирование)	12
3.4 Тестирование	6
3.5 Обратная связь с клиентом / правки	8
Стоимость этапа	
Этап №4 - Сдача проекта	3
4.4 Передача исходников	1
4.5 Завершение проекта	2
Стоимость этапа	
ИТОГО часы	133
ИТОГО стоимость	

Аналитика

Какие сроки выполнения проекта и каков планируемый результат в трафике лидов, заявок. Последовательный план работ. Анализ конкурентов, анкетирование, целевая аудитория.

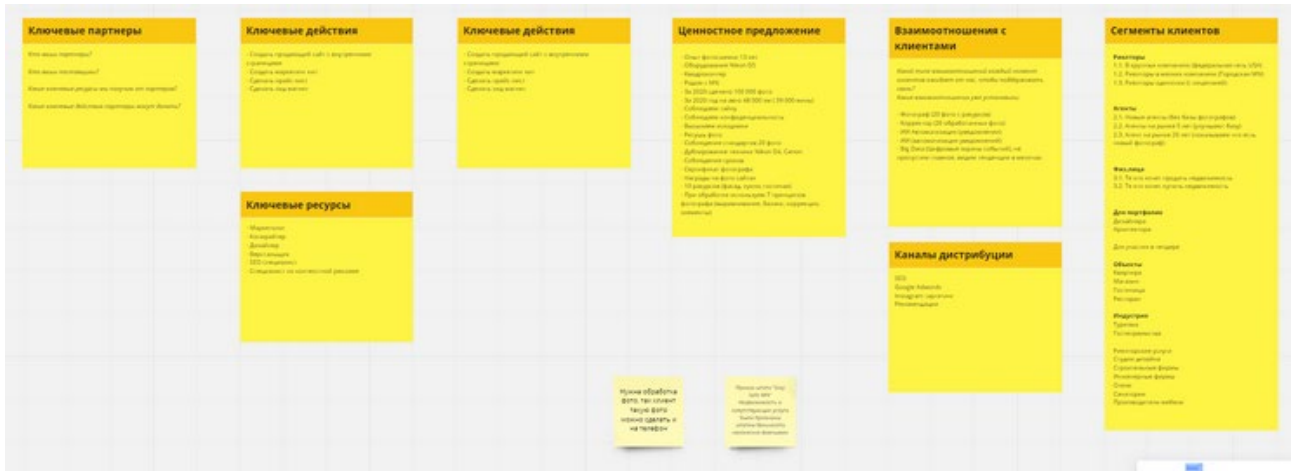

Конкуренты

Какая конкуренция? Какой уровень конкуренции. Какие КФУ ключевые факторы успеха? Что главное делают конкуренты, чтобы легко привлекать клиентов? Что сделать чтобы выиграть у конкурентов?



Miro

Собранная информация наглядно показывается и обсуждается в Miro. Данные сконструированы по блокам Используются интеллектуальные карты MMind



Смысл

Последовательно записывается смысл цепляющих фраз. Какие ассоциации вызывает проект. Слабые и сильные стороны проекта. Цель: рост продаж. Происходит как продает сайт. Создается цепочка, воронка продаж

Набор смыслов

- Собственное производство
- Лицензия на фотосъемку
- Сертификат на оборудование
- Награды на фотосайтах
- Выезд на место фотосъемки
- Штативы, дополнительно
- Три Full Frame фотоаппарата
- Запасные батарейки
- Дополнительное освещение
- Квадрокоптер
- Три сертифицированных аттестованных фотографов
- Делается 200 фото в разных ракурсах, обрабатываем и присылаем обработанные 20 фото
- Обработка фотографий
- Ночная фотосъемка
- Наличие объективов (наименования)
- Прошли обучение
- Наличие сертификатов
- Выезд на место на личном авто
- Наличие дополнительных источников питания
- Наличие вспышек
- Опыт работы в интерьерной фотосъемке
- Опыт написания продающих текстов
- Adobe PhotoShop
- Adobe Lightroom
- CorelDRAW Photo Draw
- Люблю работу фотографа
- Умение работать со студийным оборудованием ProFoto и знание схем света
- Навык проведения предметных и интерьерных съемок
- Умение выстроить в кадре гармоничную композицию и светотеневую рисунки
- Чувство вкуса и стиля
- Опыт проведения каталожных съемок
- Полнокадровый фотоаппарат
- Оптика
- Широкоугольный объектив с фокусным расстоянием меньше 17мм (для полного кадра)
- Проверка объекта на соответствие по объявлению на Edina Realty
- Карты памяти
- Положительные отзывы
- Загрузка отснятого в RAW материала в корпоративное облако (ретушь не требуется)
- Наличие статуса ИП
- Сделано 30 000 фотографий
- В месяц фотографируем 15 объектов
- Создали технологию создания визуального контента для рынка недвижимости на стыке маркетинга, нейростетики и искусства фотографии.
- Доверяют фотосъемку объектов строительные компании
- Почему доверяют: стабильность, доступность, скорость

Контент

Поддача контента в виде текста, фото происходит последовательно с размещением триггеров и ключевых фраз приводящих к покупке. Текст в стиле повествования

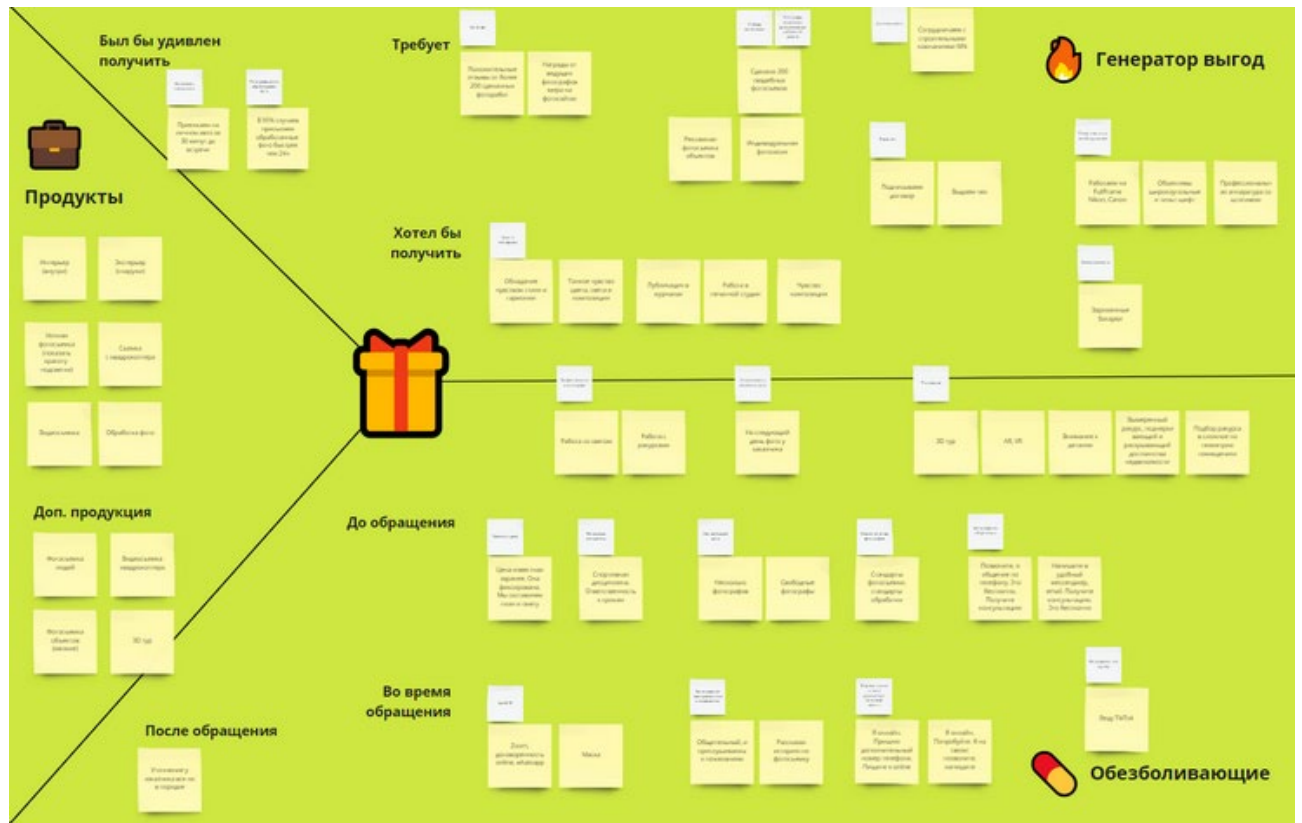

Продажи

Как сайт продает? Какие действия приводят к продаже. Как сделать рост продаж? Какая целевая аудитория и что главное для целевой аудитории?



Дизайн

Как дизайн будет помогать продавать? Какая идея?

Делается набросок проекта. Рассматриваются референсы. Создается первый концепт. Определяется цветовая ассоциация с проекта: цвет, логотип, логика логотипа. Как преподнести контент с помощью дизайна? Как цепочка продаж и как бренд встраивается в продаж. И как в итоге проект будет смотреться

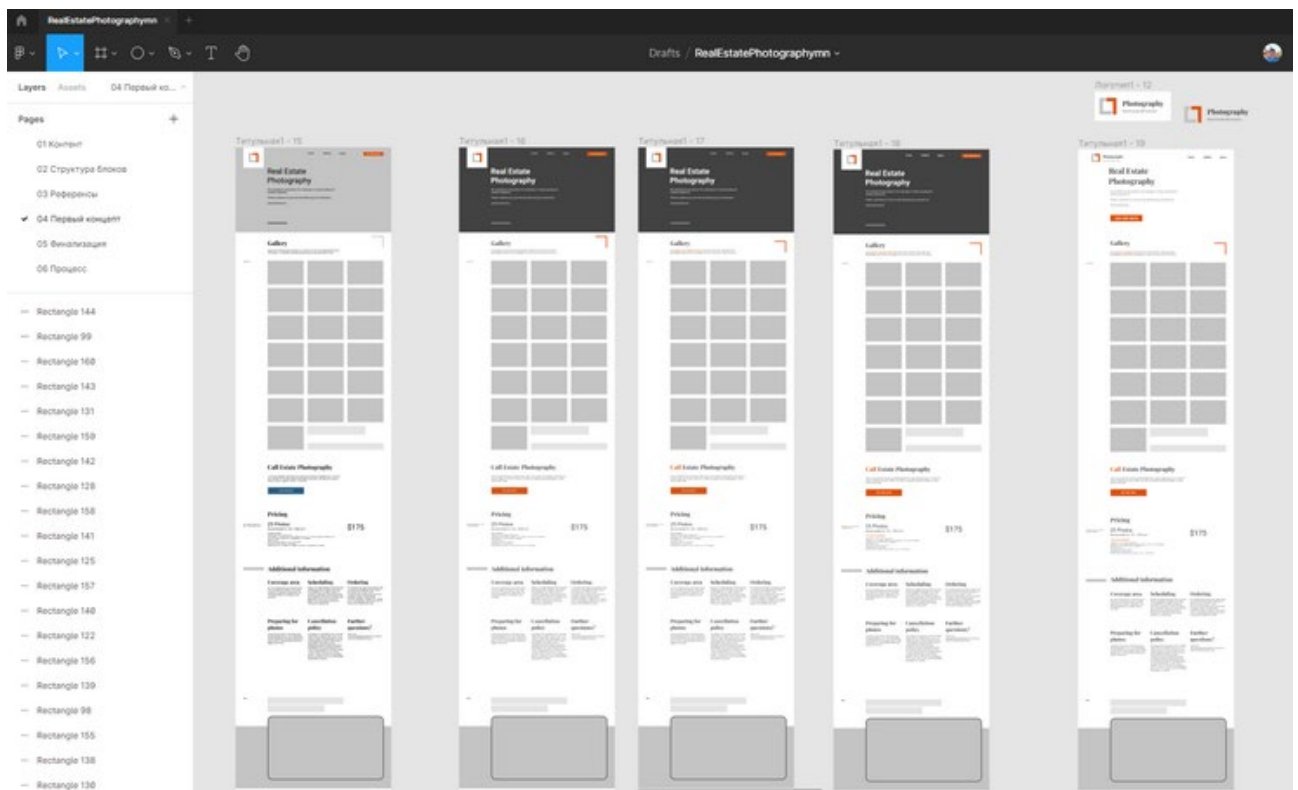

Верстка

После работ в figma с готов дизайн сайта. Следующий шаг: верстка, программирование, тестирование и сайт готов. Верстка делается адаптивной для смартфонов, ноутбуков, Full HD мониторов.

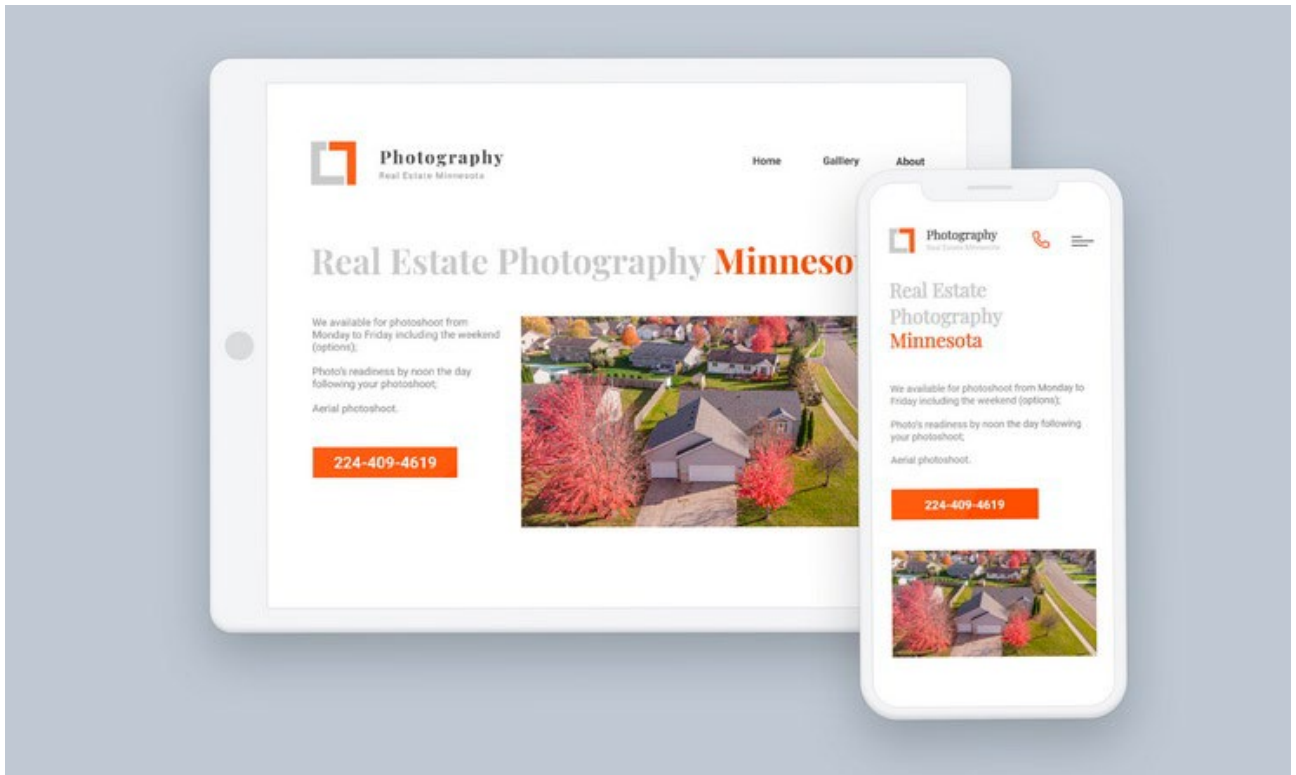

Логотип

В процессе разработки сайта сделан логотип, на мой взгляд соответствующий теме недвижимости, планировки здания, квартиры, мебели. Также логотип сделан в виде образа фокусировки руками рамкой как делает руками фотограф. Также логотип показан как объект фокусировки фотоаппарата на объекте. Ух

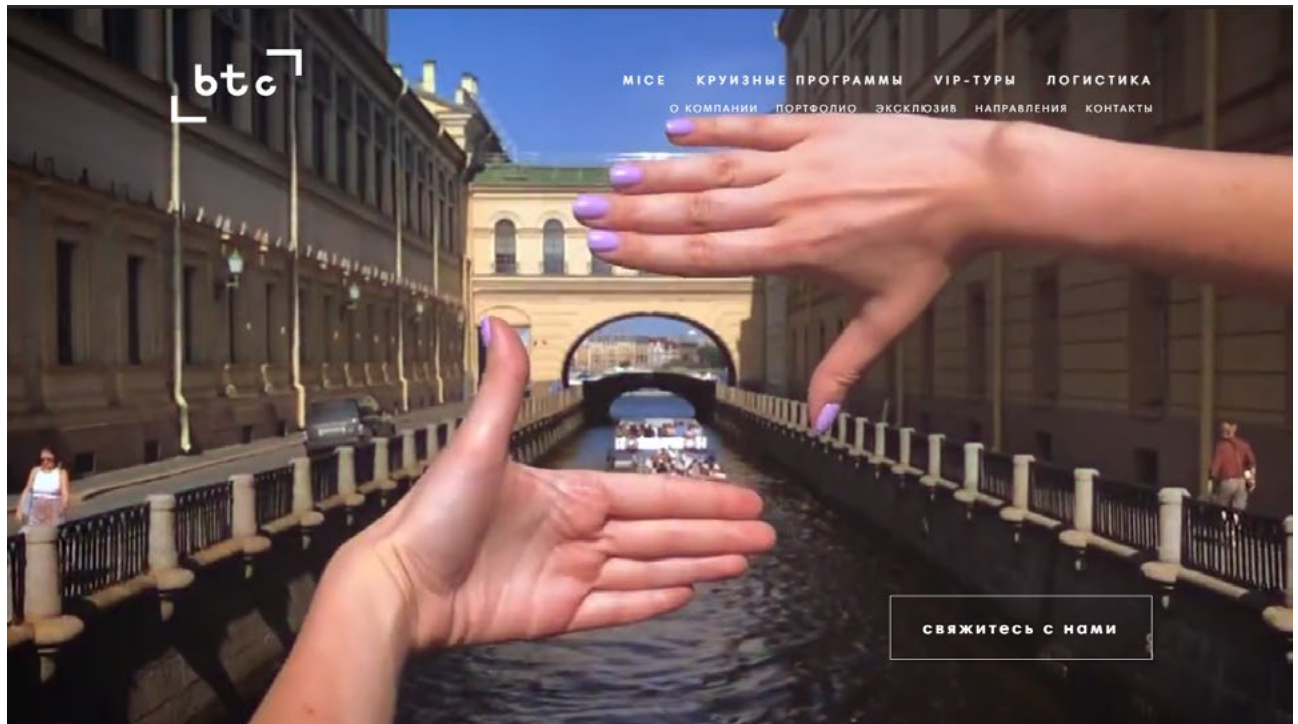

Методом проб, подбора решено использовать логотип в таком виде:



Цвет

Цветовое решение выбрано в цвет кирпичной кладки, а также частым цветом встречаемый на черепице дома. Часто в Миннесота именно такой цвет дома можно увидеть на крыше домов из черепицы



Также такой цвет и схема похожа на кирпичную кладку

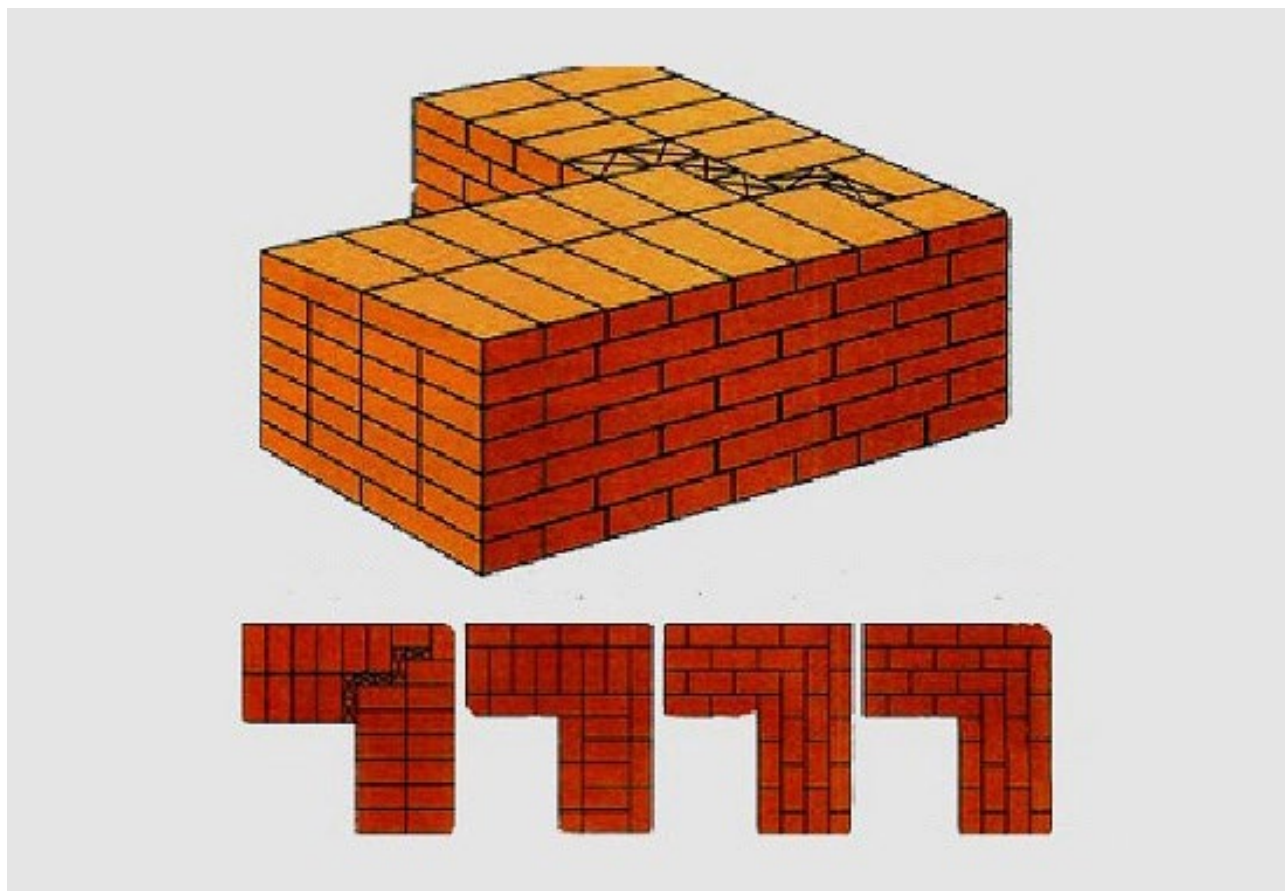

А также схемой планировки.

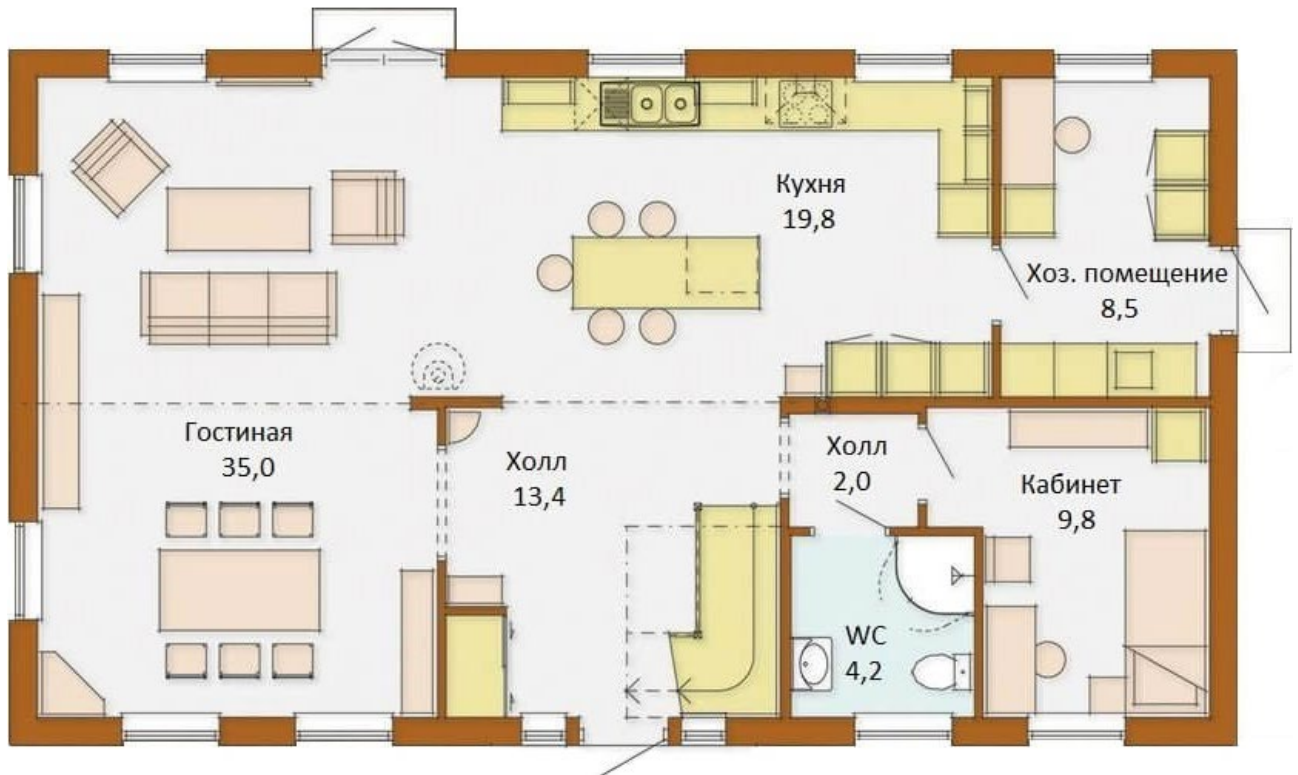

Как раз кухня главный комната столицы может быть с ассоциацией квартиры



Шрифт

Да и со шрифтом не все так просто, хотя использованы простые решения шрифт с засечками и без засечек по всем рекомендациям подбора шрифтов. Заголовок с засечками для веба то что вы читаете в версия PDF в виде книжки наоборот шрифт для чтения с засечками, а заголовки без засечек.

Но главное что при подборе шрифта использовать ассоциативный шрифт принятый в USA при розыске Дикого Запада. Ассоциация разыскивается фотограф. Побор шрифтов происходило примерно так:

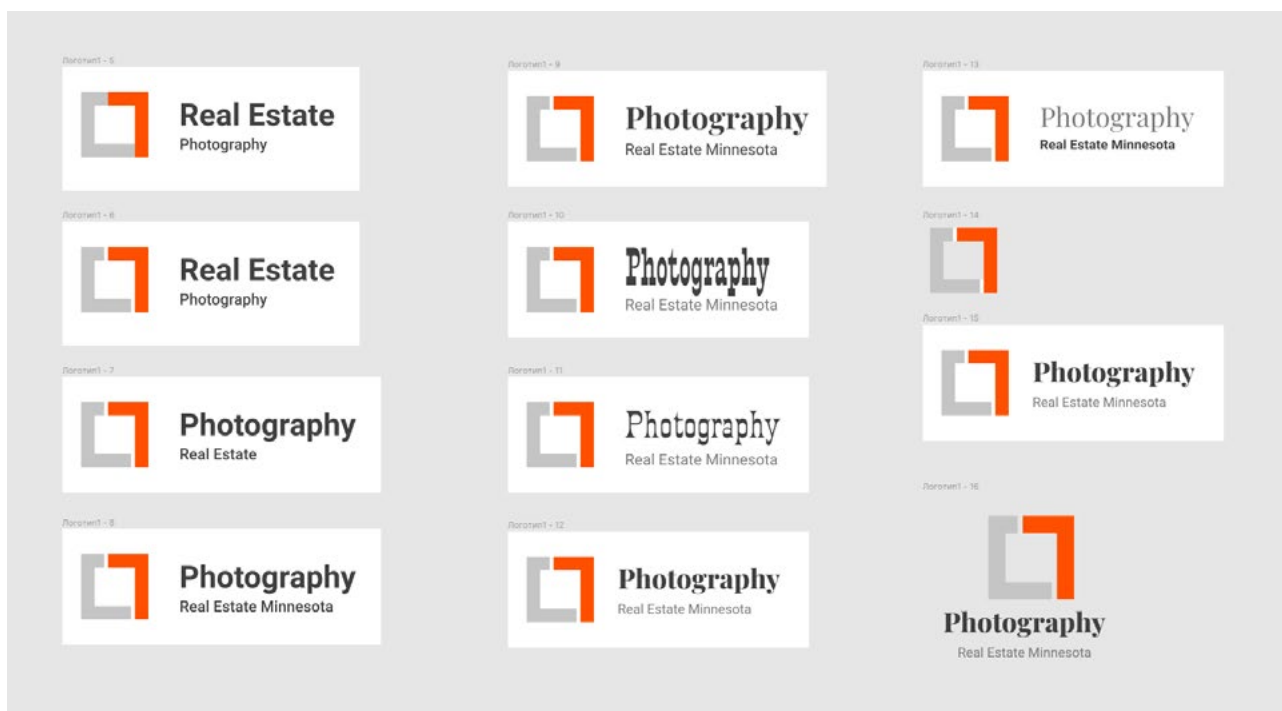

Ассоциация шрифта с засечками бралась с часто встречаемым плакатом в USA во времена Дикого Запада в стиле слова "Wanted" (в ассоциации **"разыскивается" фотограф**)



Итоговый логотип получился таким:



Photography

Real Estate Minnesota

После создания логотипа наглядно показано как будет смотреться логотип, цветовое решение на различных объектах.

Брендинг

Чтобы показать пример использования цветового решения, логотипа сделан брендинг авто, одежды, майки, шапки. Посмотреть может ли быть такое сочетание цвета, логотипа. Мне кажется что такой брендинг имеет место быть



Пример использование двух цветов на авто: оранжевый с акцентом на ключевые элементы продаж: номер телефона, mn - короткое знакомое жителям штата, города сокращение minnesota. Estate (недвижимость) - зрительно разделяет привычное длинное название сайта часто встречаемое в Соединенных Штатах Америки.



А почему бы и нет. Просто и читаема надпись: Photography (Фотограф)





А как же без бейсболки, так привычного атрибута и ассоциации с USA



Ну и вариант белого логотипа на темном фоне. В этом примере фон в цвет бренда

Ну и куда же без визиток. Визитки здесь не главное, а главное - показать сочетания цвета и возможная верстка и контакты. Стиль, логотип использовался таким как первый вариант



Второй улучшенный вариант визитки с обновленным логотипом:



Дизайн

При разработке дизайна показана концепция дизайна, выбрано направление соответствующее ожиданиями и предпочтениям заказчика и для покупателя заказчика

В дизайне сделан блок MLS так знакомый в дизайне сайт для риелторов. На сайте **themlsonline.com** осуществлялся продаже недвижимости в том числе и для Minnesota. Стил и цветовое решение дизайн сайта **themlsonline.com** было интегрирование в сайт фотографа с такой подачей: цветовой схемы фотографа:

В соответствии с требованиями к фотографиям, размещаемым на сайтах недвижимости, таких как, например, **themlsonline.com** сделаем рекомендуемое соотношение сторон 4:3 с требуемой шириной фотографии: 1536 пикселей

И сразу показываем что фото после фотосъемки фотографом соответствует требованиям сайта **mls** и сразу интегрируется в сайт.



Пример зрительной интеграции фото внутри сайта. Сложность дизайна интеграции и простота решения показывая что трудность создания дизайна легко интегрируется в готовое решение.

UX/UI

Взаимодействие пользователей упрощено и предполагает интуитивное взаимодействие с интерфейсом.

Как дизайн будет помогать продавать? Какая идея?

Делается набросок проекта. Рассматриваются референсы. Создается первый концепт. Определяется цветовая ассоциация с проекта: цвет, логотип, логика логотипа. Как преподнести контент с помощью дизайна? Как цепочка продаж и как бренд встраивается в продаж. И как в итоге проект будет смотреться

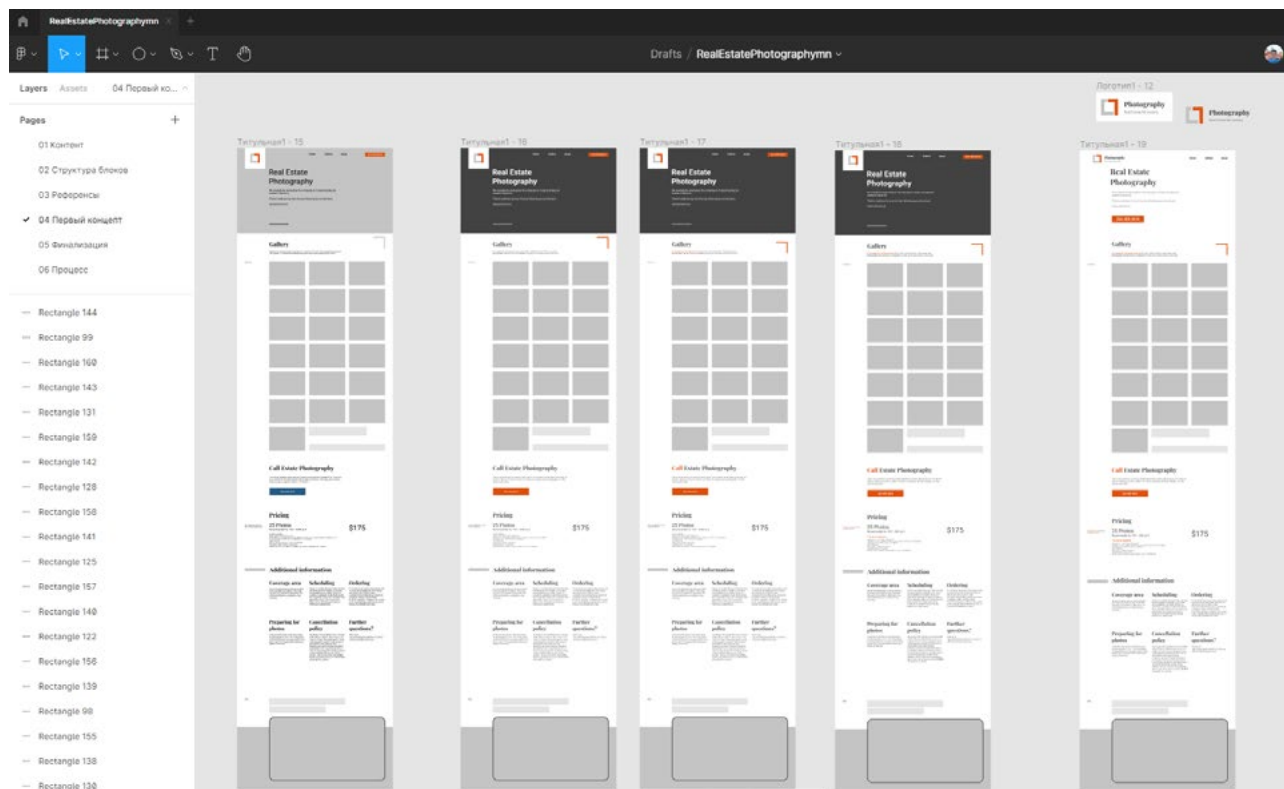

Логика

Логичный путь пользователя по сайту предусматривает несколько ступеней получения заказов или при взаимодействии с первым экраном, или далее в процессе получения контента, или в конце при чтении текста и закрытия возражений. Также целевым действием может быть привлечение клиентов на подписку в социальные сети чтобы он хотя бы подписался перед закрытием сайта

Новое

При разработке сайта стараюсь каждый раз использовать новые фишки в дизайне, в верстке, в программировании.

Из нового:

- ✓ Сделан алгоритм подгрузки фото при нажатии кнопки "Загрузить еще фото"
- ✓ Сайт на английском языке
- ✓ Модуль показа фото до и после
- ✓ Найдены триггеры для целевой аудитории

Модуль "Загрузить еще фото", при нажатии происходит подгрузка фото



Usually, 25 photos are taken for one real estate photography project. This number of photos is recommended for a property with an area for 1501-2500 sq ft.

When you click the "Load More" button, you can further view examples of photos of one project

+ 25 foto load more

Сделан алгоритм примера фото до и после



Написаны триггеры:

Experience



Experience in the field of photography, years

10

Working for MN in the field of real estate photography traveled a distance of, miles

30 000

The drone's flights are

10 hour

Processed information in JPG, MOV

1Tb

Photographed estate

1 000

When creating photo and video content, the real estate drone flew by

25 miles

Photo taken in RAW

10 000

Верстка

Адаптивная верстка сайта помогает показывать контент на различных устройствах, операционных систем, браузерах.

Верстка делается адаптивной для смартфонов, ноутбуков, Full HD мониторов.

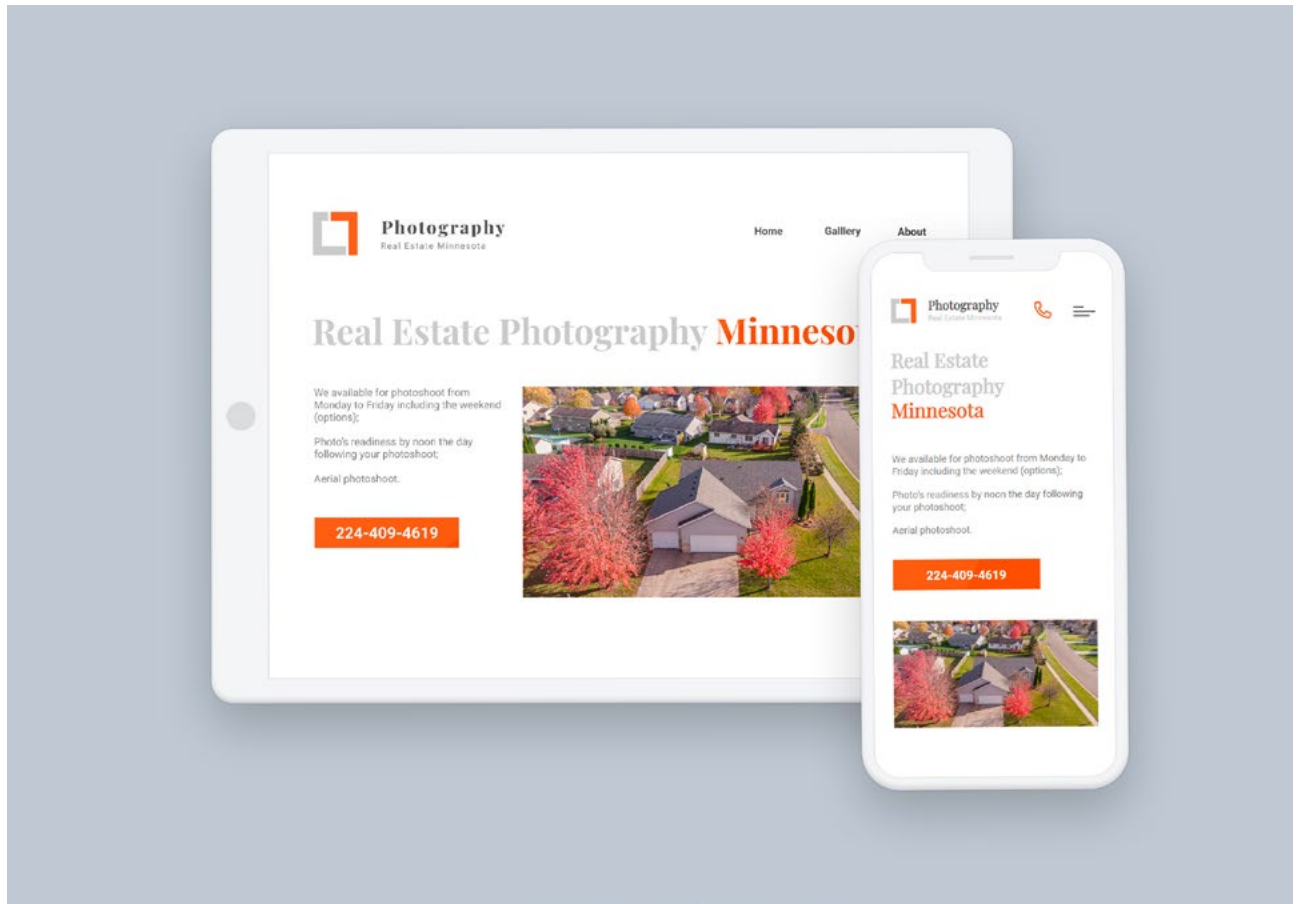

Анимация

Для фокуса внимания на объект кнопки заказа - кнопка имеет анимацию. Сделана анимация кнопок, меню. Анимация меню сделана отзывчивой при наведении мыши

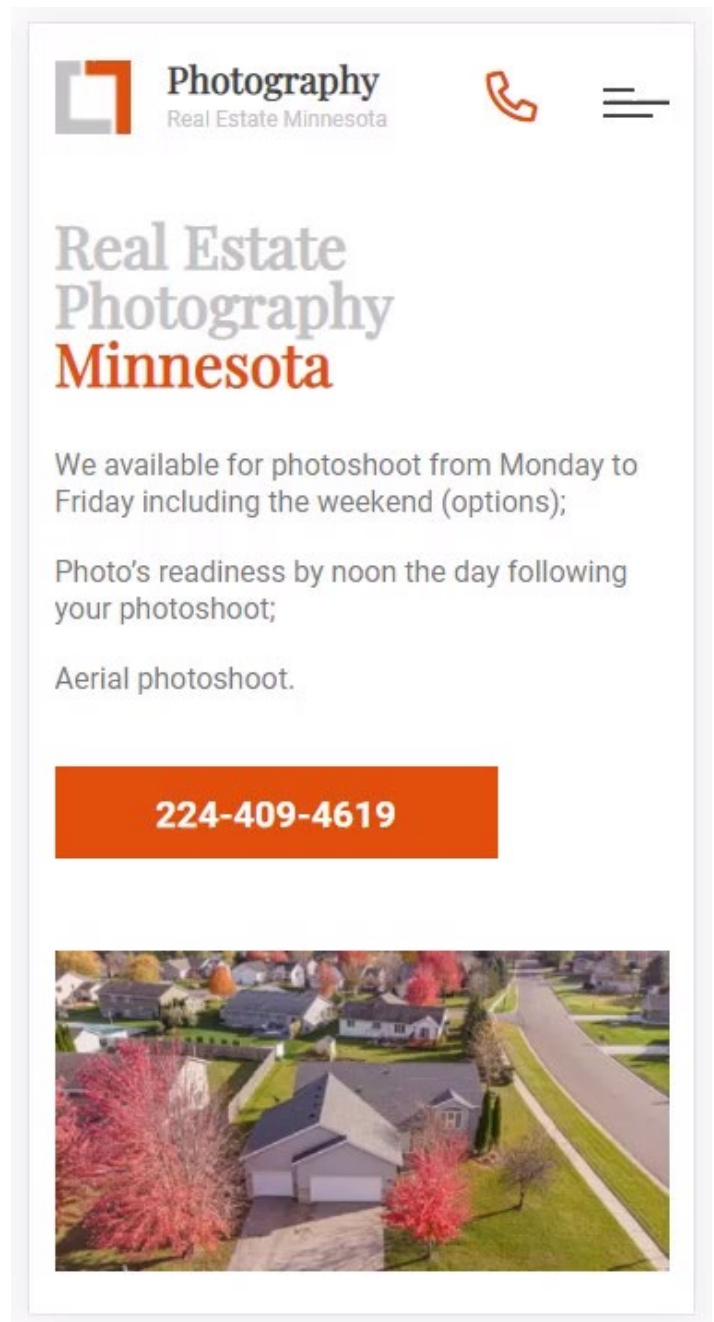

Photography
Real Estate Minnesota

**Real Estate
Photography
Minnesota**

We available for photoshoot from Monday to Friday including the weekend (options);

Photo's readiness by noon the day following your photoshoot;

Aerial photoshoot.

224-409-4619



Подгрузка

Сделана динамическая подгрузка контента помогает улучшить скорость загрузки контента.

Технологии

При создании проекта применяются актуальные технологии на хостинге, в программировании, стилей, скриптов, управлении сайта

The image shows a screenshot of a hosting control panel with four main sections:

- ПРОГРАММНОЕ ОБЕСПЕЧЕНИЕ** (Software): Includes WordPress Manager by hoster.by Softaculous, Пакеты PHP PEAR, Модули Perl, RubyGems, Softaculous Apps Installer, Настройка Node.js приложений, Выбор версии PHP, Настройка Python приложений, Настройка Ruby приложений, and Конструктор сайтов.
- РАСШИРЕННЫЙ** (Advanced): Includes Terminal, Задания cron, Отслеживание DNS, Индексы, Страницы ошибок, Обработчики Apache, and Типы MIME.
- МЕТРИКИ** (Metrics): Includes Посетители, Ошибки, Пропускная способность, Необработанный журнал доступа, AWStats, and Использование ресурсов.
- БЕЗОПАСНОСТЬ** (Security): Includes Доступ по SSH, Блокиратор IP, SSL/TLS, Управление токенами API, Защита от прямых ссылок, Защита от утечек, SSL/TLS Status, Двухфакторная аутентификация, Lets Encrypt™ SSL, and Imunify360.

Программирование

Программирование помогает объединить технологии хостинга, взаимодействия, а также автоматизировать процессы получения заявок, уведомлений и др.

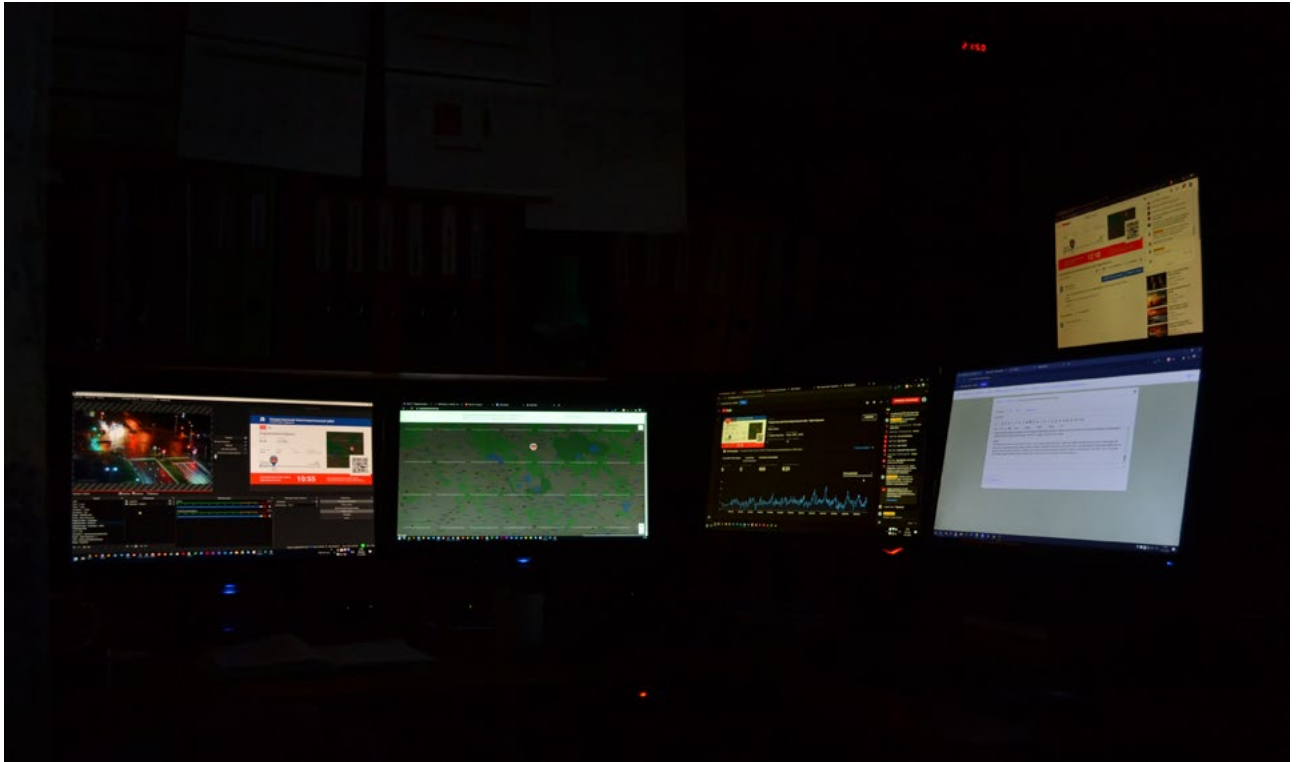

Тестирование

Один из показателей тестирования - скорость загрузки сайта. Но также тестирование проводится по оптимизации SEO, показателям метрик Яндекса, Google. Также тестирование в работе по поиску ошибок на хостинге, в обработке кода

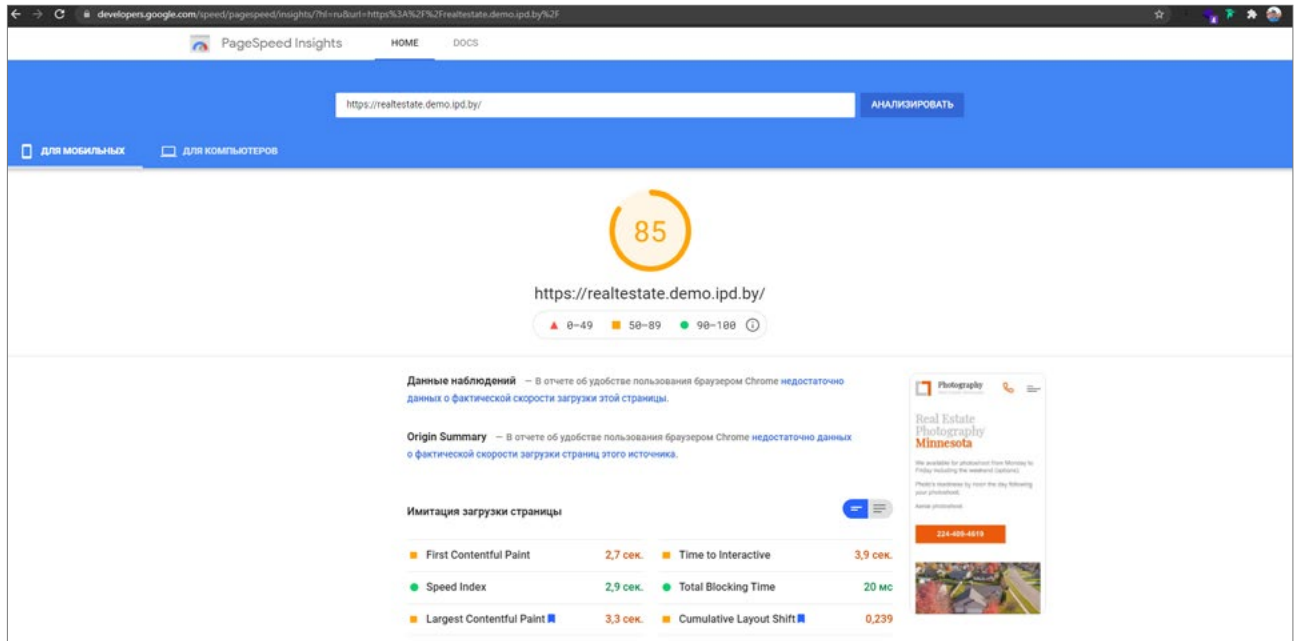

Скорость

Использование анимации, программирование подгрузки фотографии, дизайна фотографии и размещение работ фотографа с оптимизацией кода стилей асинхронной загрузки по тестам в Google PageSpeed показали хорошие результаты загрузки сайта как мобильной так и десктопной версии сайта

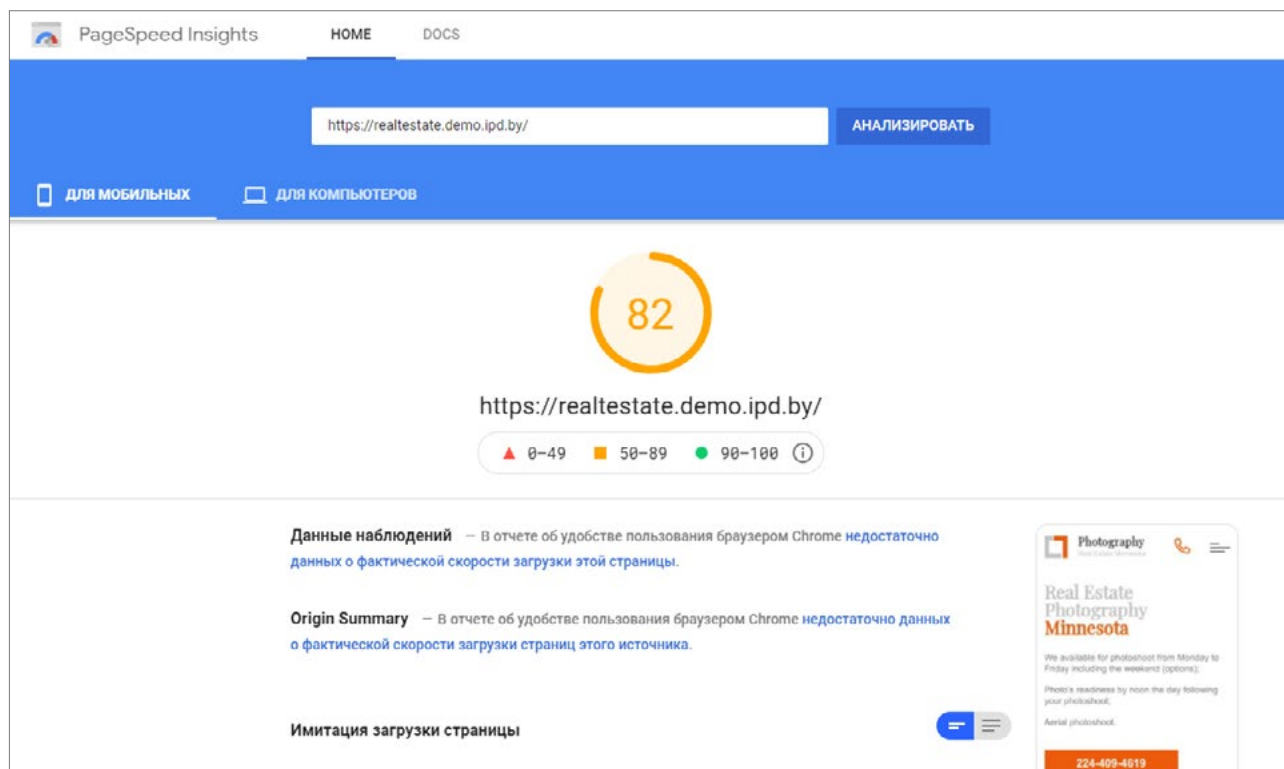

Скриншот тестирования сайта оптимизации для мобильной версии

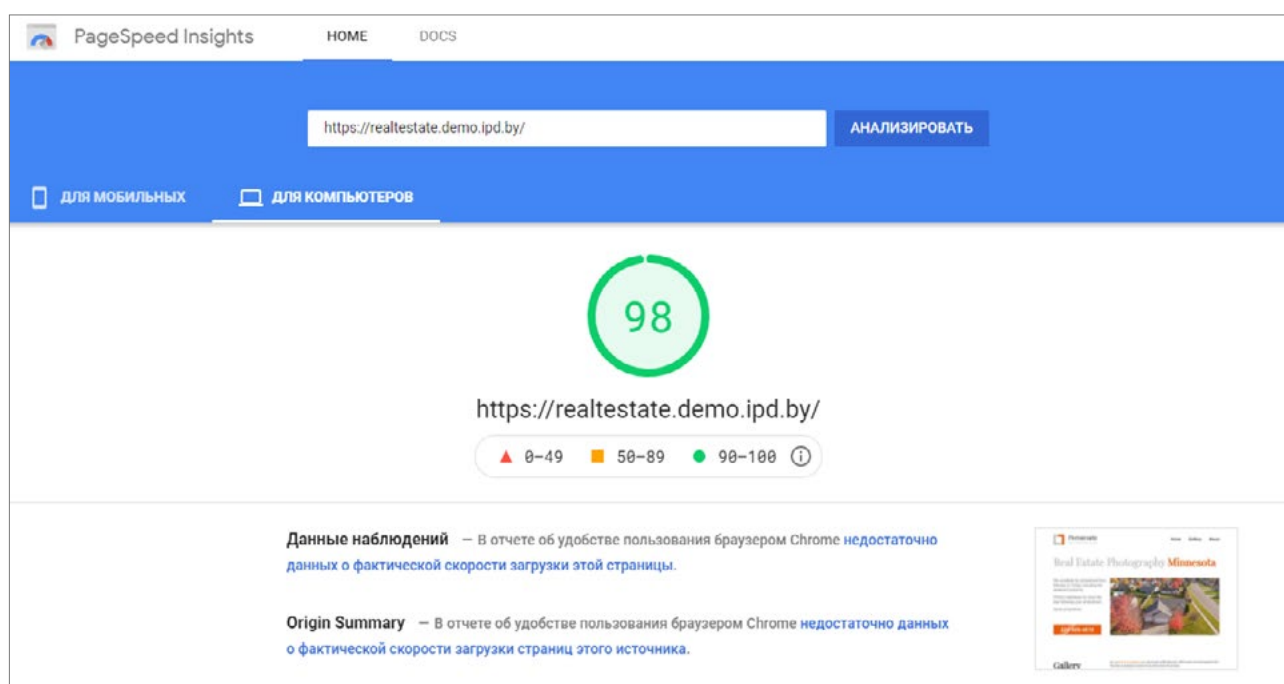

Результаты оптимизации сайта для компьютеров

Поддержка

Поддержка проекта может происходить в виде консультации по телефону, email. Также технической поддержки ситуации по данным Яндекс Метрика, Google, хостинга и др.



Продвижение

Для продвижения даны рекомендации продвижения в социальных сетях. Настройка контекстной рекламы. Привлечение клиентов с офлайн.



ПОРТФОЛИО

На примере публикации “Недвижимость USA” поделюсь блоками в создании портфолио

Публикация

Для портфолио - публикация в социальной сети часто достаточно чтобы рассказать и показать сделанную работу. Сказано - сделано. Просто и виден результат. Хороший охват в социальной сети Instagram. А дополнительные публикации в stores - хороши чтобы показать что осталось за кадром

Книжка

Мне больше подходит написание как называемой PDF-книжки. Где делюсь информацией больше чем просто проект. Мне написание книжки помогает тренировать написание текста, создания структуры, сборкой контента: текст и фото.

Сайт

Например, сайт как портфолио походит для того чтобы прислать ссылку о проекте. Лично мне на сайте удобнее расположить контент в стиле рассказа с погружением в фотографии с пояснением смысла в тексте.

Behance

Если проект интересен в дизайне, то портфолио о проекте публикуется на Behance. Например, проект “Недвижимость USA” на мой взгляд интересен тем что на английском языке для клиентов в другой стране. Интересна особенность продаж в USA через платформу themlsonline.com



Моя история

МОЯ ИСТОРИЯ

Продажи

В проекте "Недвижимость USA" полезен опыт с разработке сайта и погружения в процесс продажи недвижимости в другой стране. До проекта "недвижимость USA" получен опыт помощи в продаже недвижимости в Беларуси как дома, квартиры, участка



Фотосъемка

Ко мне обращались в помощи сделать фотосъемку продажи недвижимости участка. Создавал стратегию продвижения и что удивительно - удавалось продать. Удалось также ускорить продажу квартиры. Общались за помощью фотосъемки дома. Создавал сайт про продаже недвижимости.

Планировка

При подготовке к проекту просматривал фото с планировками одноэтажных, двух, трехэтажных объектов недвижимости. Фотографий объектов недвижимости в USA более 1000шт. Фото уже обработанные, уже готовых объектов к продаже. И трудность в выборе фотографий, чтобы показать планировку площади. Показать в планировке преимущества.



Пример фото земельной планировки. Это фото выходит за границы планировки самого здания. Даже участок выходит за границы не имея самих границ. Еще более визуальную планировку земельного участка усиливает другие участки визуально объединенные цветовым решением в виде ярких деревьев. Такой объект недвижимости смотрится еще объемнее.

Кирпичные, деревянные бетонные стены, многоэтажные здания, годы строительства 2021года и 1921 .



Большие и визуальное сравнительно небольшие комнаты. Падение света при искусственной и естественной освещённости, варианты пустой и полной оснащённости объектов недвижимости.



Впечатляла планировка технических мест и возможным размещением вспомогательного оборудования, технологических линий



**Девушка из Новосибирска сделала на стенах чертёж изолентой перед продажей квартиры — и количество звонков увеличилось вдвое.
Все о бизнесе и не только**



Приведу пример фото сделанного для роста продажи недвижимости с возможной планировкой.

Эргономика

Понравилась продуманной эргономикой технических мест. Просто и эргономично. Эргономика может быть конкурентным преимуществом в продаже недвижимости. Можно использовать пример фото с эргономикой.

Помню в 2009 в газете "Computer's" описывал эргономику рабочего места, а тут в проекте "Недвижимость USA" встречается эргономика трехэтажного здания с местами для работы, восстановления, расположение мест с техническим оборудованием. Впечатляет продуманность мест, углов, площадей в некоторых объектах недвижимости.

8

Компьютер
сервис

www.computer-servis.biz
Выпуск 6, сентябрь 2009

За пределами матрицы

Эргономика рабочего места

Грамотный выбор компьютерного стола



стол – это не решение. Потому что современные столы для компьютеров предусматривают особое место для монитора, системного блока, выдвижную или стационарную леску для клавиатуры и мыши, а также пространство для периферийных устройств: принтера, сканера и др. В свою очередь, компьютерные столы должны быть компактными, универсальными и удобными для длительной работы.

Хочет отметить одно – прежде, чем приобрести компьютерный стол, необходимо определиться, где он будет. Располагаете ли вы достаточным количеством пространства? А может быть наоборот, недостаток? В том случае, на первое место при выборе стола для компьютера станут его компактность и вместительность. Также стоит сказать, что перед тем, как приобрести компьютерный стол, нужно учитывать, какие периферийные устройства у вас есть или вы планируете приобрести – для всего должно быть свое место. В том случае, если вы планируете использовать компьютерный стол еще и как письменный, то обратите внимание на размер столешницы, а так же еще желательно и наличие тумбы для канцелярских принадлежностей.

Стандартная высота столешни для письма известна почти всем 74-76см. (см. рисунок выше, указатель 8), а высота столешни для клавиатуры и мыши ниже на 10 см ниже уровня письменной.

Ширина столешни для клавиатуры должна быть минимум 80 см, чтобы спина от клавиатуры помещался козник для мышки, глубина же для столешни рекомендуется не меньше высоты листа фор-

мата А4 (чтобы можно было класть стандартные документы или крупную книгу), но глубина ползавижной столешни больше 30 см.

Чтобы было много места для свободного перемещения ног желательно, чтобы под столешницами не было ни каких лишних полок, стоек, ящиков, тумб и опор, сделав исключение для автономной низкой табуретки или скамеечки для вытянутых ног.

И если есть возможность, то желательно, чтобы у стола по центру был вырез или изгиб.

И еще хочу сказать при работе за компьютером важное значение имеет расположение монитора относительно глаз. В идеале верхний край монитора должен находиться на уровне глаз пользователя или несколько ниже. Для снижения нагрузки на аккомодацию наклон монитора должен быть таким,



тельно выбирать ножки стола металлическими хромированными для зрительного облегчения конструкции и для упрощения сборки пола.

Вообщем хороший компьютерный стол должен быть:

- большим, достаточно широким и глубоким,
- с регулируемой высотой столешницы;
- наличием регулируемой подставки для

чтобы расстояние от верхнего и нижнего краев монитора до глаз было одинаковым. Расстояние от глаз до монитора должно составлять 70-100см, и быть тем больше, чем больший размер диагонали монитора.

Согласитесь, найти идеальный вариант компьютерного стола, который во всем подходил бы – не просто. С одной стороны можно купить уже готовую модельку в

Скриншот с газеты "Computer's" про эргономику рабочего места

Что дальше?

ЧТО ДАЛЬШЕ?

Технологии недвижимости

*Самое страшное - это не "снова не получается".
Самое страшное - это "я больше не хочу пробовать".
Роберт Обен*

Хотелось бы изучить и применить на практике технологии применяемым в недвижимости, такие как:

- ✓ Электрические схемы,
- ✓ Схемы освещения,
- ✓ Технологические питания схемы на кухне



Фото сделано на ОАО "Савушкин продукт" и вдохновляют технологические линии и электрические схемы.

Технологии в недвижимости предусматривают и строительные нормы и правила при проектировке здания и материалов из которой изготовлена недвижимость является конкурентным преимуществом.

Следующий шаг прокладка линий

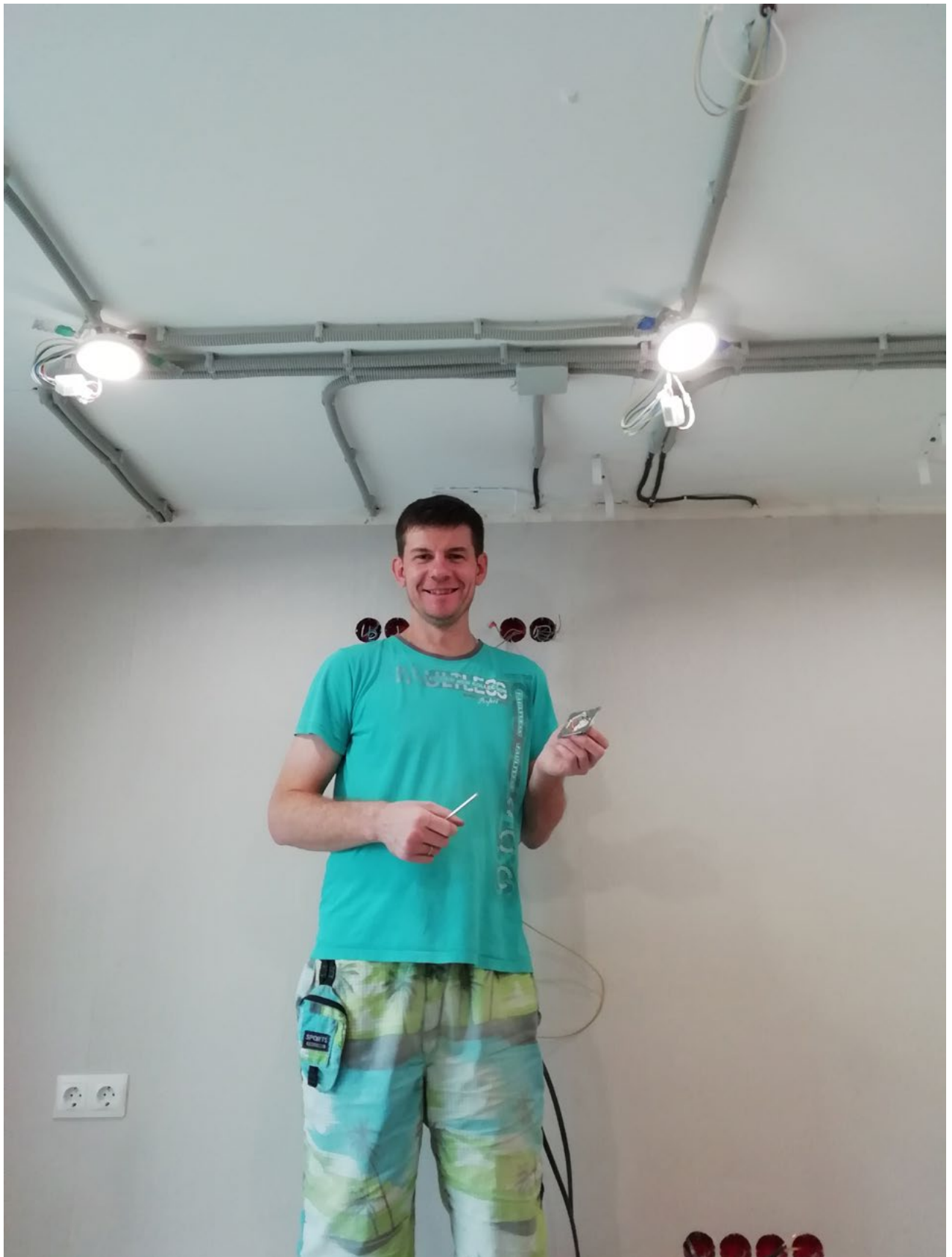

В университете продовольствия (Могилевский государственный университет продовольствия) выбрал специальность "Малые перерабатывающие предприятия и оборудование общественного питания". В 2020 сделана технологичная кухня



Следующим этапом строительства технологичного дома с реализацией полученного ранее опыта приготовления пищи на костре



Следующий этап технологии приготовления пищи



Любимое семейное блюдо - пицца. Хочу чтобы любимых семейных блюд становилось больше.

Следующий этап технологии приготовления пищи. Именно проектировка недвижимости поможет реализовать пространства приготовления, встреч



А потом следующим шагом будет строительство дома. Строительство дома для большой семьи.



Спасибо папа за обучение укладки фундамента.

Спасибо в получения опыта по проекту "Кирпичный завод фирмы Надежда". Полезно объединять знания с разных проектов в то числе по постройке из кирпича. Следующим шагом будет стройка дома:

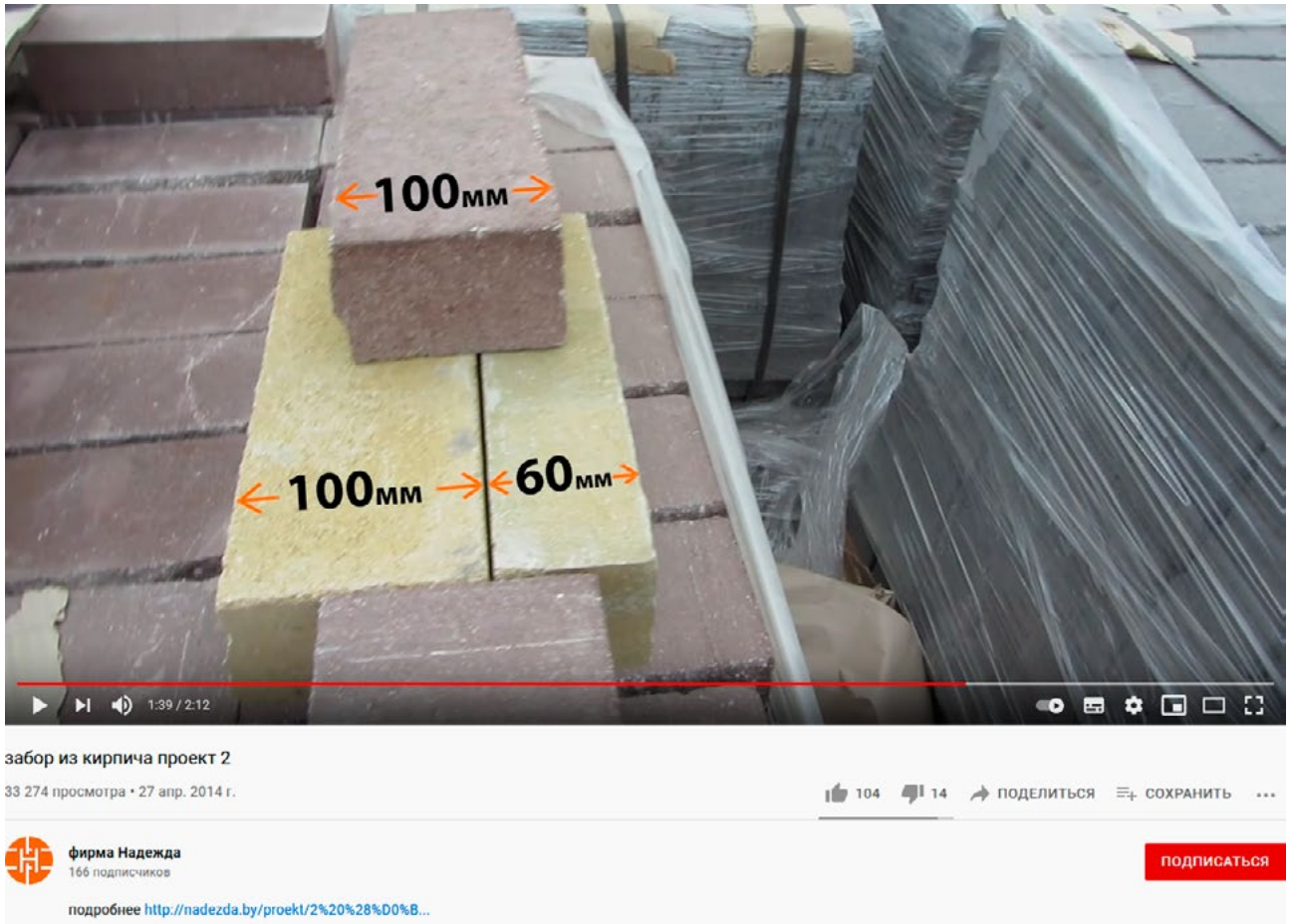

Для создания видео погружался в процесс кирпичной кладки.

По системе визуализации следующий шаг постройка дома. Такого как на фото:



Это фото распечатано в 2017 и часто обращаю внимание на стену визуализации. Так может и не получиться, но каждый день делаю действия которые приближают к цели.

Продолжим дальше. Также преимуществом является месторасположение и коммуникация подведенные к объекту недвижимости. Интеграция дома с элементами вспомогательными такие как гараж, вода, тепло, безопасность, сантехника. Все в целом я бы назвал **интеграция** технологий в умный дом.

Проект «Умный дом»

*Люди, как карандаши - Каждый рисует жизнь себе сам...
Просто кто-то ломается, кто-то тупит,
а кто-то затачивается и рисует жизнь дальше*

Проект "Умный дом", то к чему стремлюсь создать. Часто встречаются отдельные элементы. Отдельные элементы и реализованы в 2021 на примере управления освещения через умный дом Яндекс, Google. В 2020 сделан проект IT-кухни и эргономикой приготовления пиццы с реализацией рабочего треугольника.

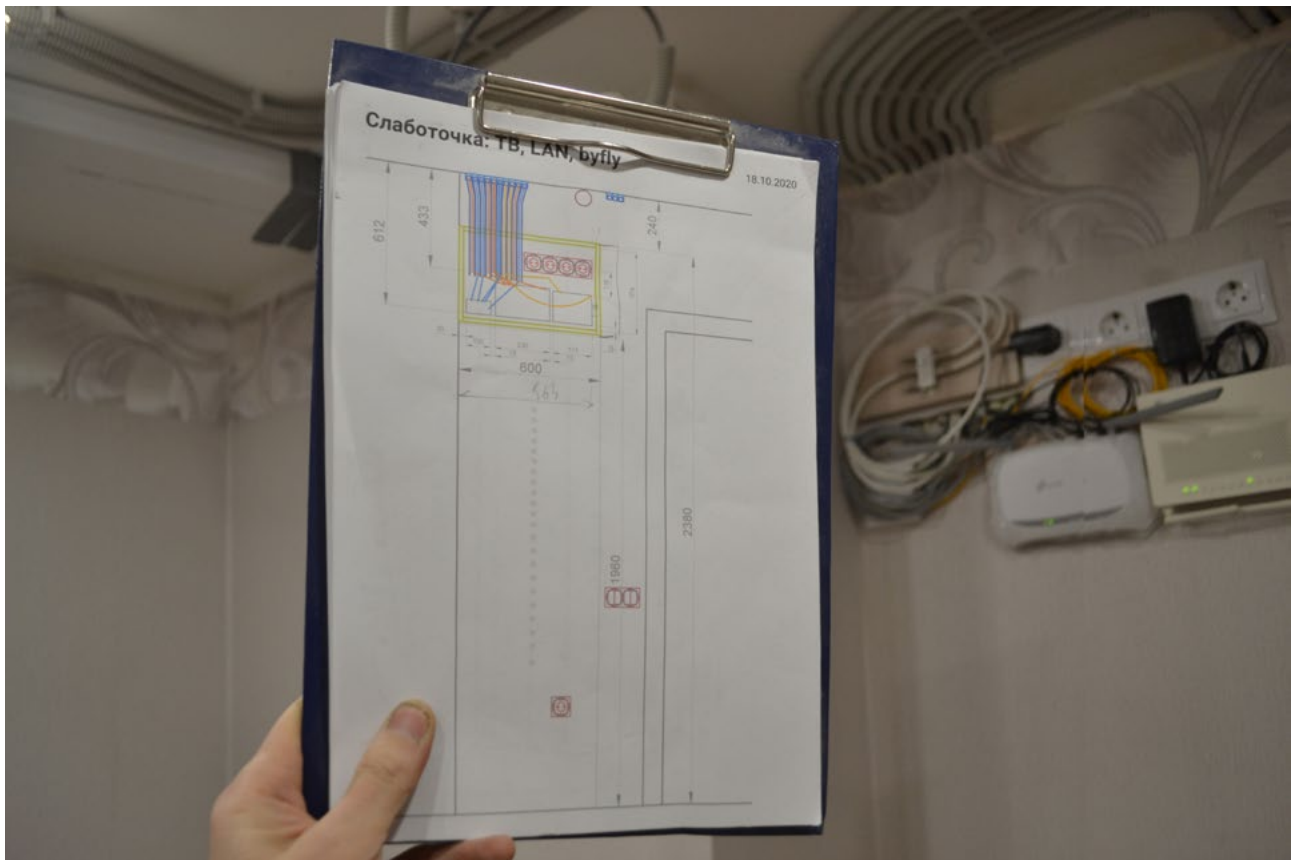

Умный дом с интеграцией **голосового** управления

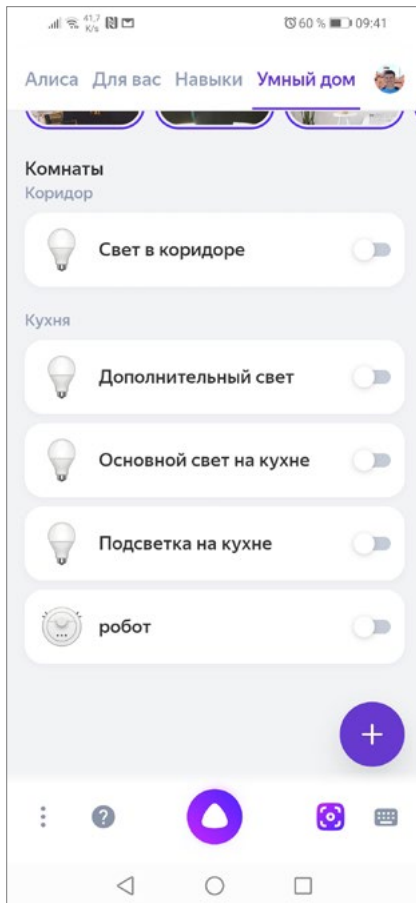

Сделано так чтобы управление происходило также с помощью **смартфона**

На фото скриншот программы "Алиса" с разделом "Умный дом". Добавлены контроллеры управления светом, техникой.

Нравится что включение, отключение может происходить как с помощью **голосового управления**, так и с помощью нажатием на кнопки.

Также функционал приложение позволяет создавать дополнительные взаимосвязанные сценарии управления с помощью приложения.

Не могу не поделиться еще одним скриншотом с управления контроллера для управление техникой в доме. Казалось что этот скриншот простой и скучный. Но сила этого скриншота именно для меня высока. Так как это скриншот управления в программе Google. И управление техникой работает через Google. И работает это также с помощью голосовых команд "Ok, Google".

Такая интеграция компании с USA по управлению техникой недвижимость позволяет усилить эффект интеграции технологий в реальный объект недвижимости. И таким объектом недвижимости является моя недвижимость.

Еще большее сильной интеграцией является что проект "Недвижимость USA" создан в виде сайта портфолио для фотографа цифровых фотографий, так и у этот скриншот управления цифровой техники в созданном мной электрических схем дополнительно для меня усиливает проект "Недвижимость USA". Ух, сильно.

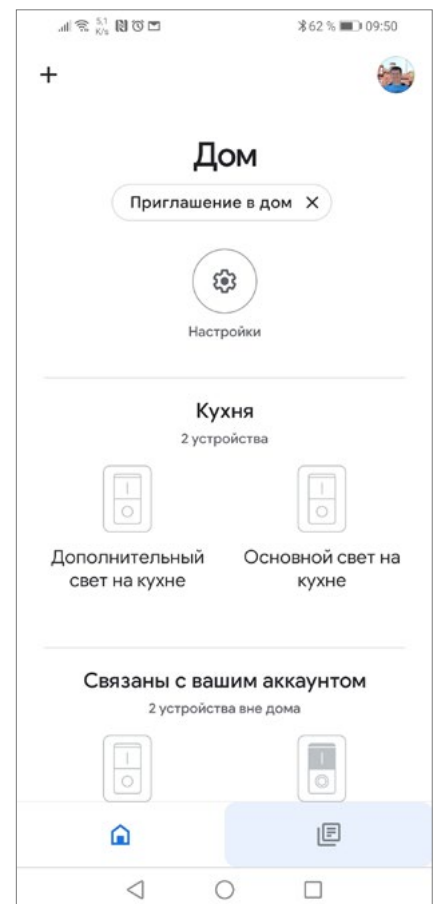

В начале октябре 2021 изучение на практике устройства УСПД 164-01Б-1. Данное устройство хранит, обрабатывает данные потребления электроэнергии. Трудность это управление по USB, настройка через программу "AdminTools", передача данные через канал GSM. Трудность настройки в том что данные поквартирно не видны были. Также экспорт данных в Excel в 1С. В теории это кажется простым, но на практике данных не видно. Во общем это только начало, продолжение ожидается интересным

Но знаю что полученных опыт работы с данным, большими данным в дальнейшем поможет внедрить автоматизацию. Так называемая автоматизация Big Data. А потом внедрить управление данным с алгоритмами искусственного интеллекта. С безопасностью подключением облачных сервисов, Nat накопителей. Вычислением процессов процессорами M1, Qualcomm, Intel.

Это то что будет дальше. И процесс последовательных действий уже идет. Последовательно идет. Идет в последовательных действий.



Фото 2020 года. Главное на фото - это показать данные, обработка данных, систематизация данных и принятие решения.

Дальше для проекта по управлению данным получаемых с устройств будет наверное использование Arduino. Это на мой взгляд один из следующих шагов по проекту "Недвижимость"

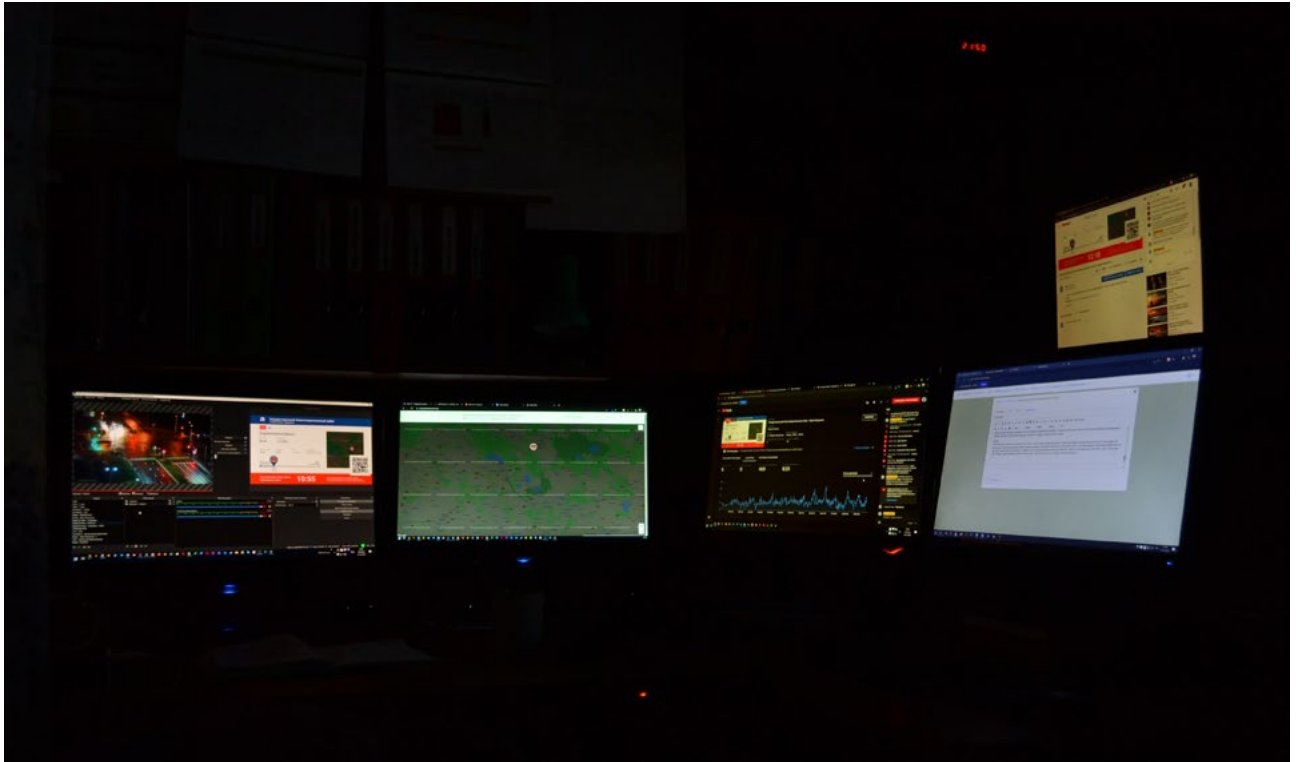
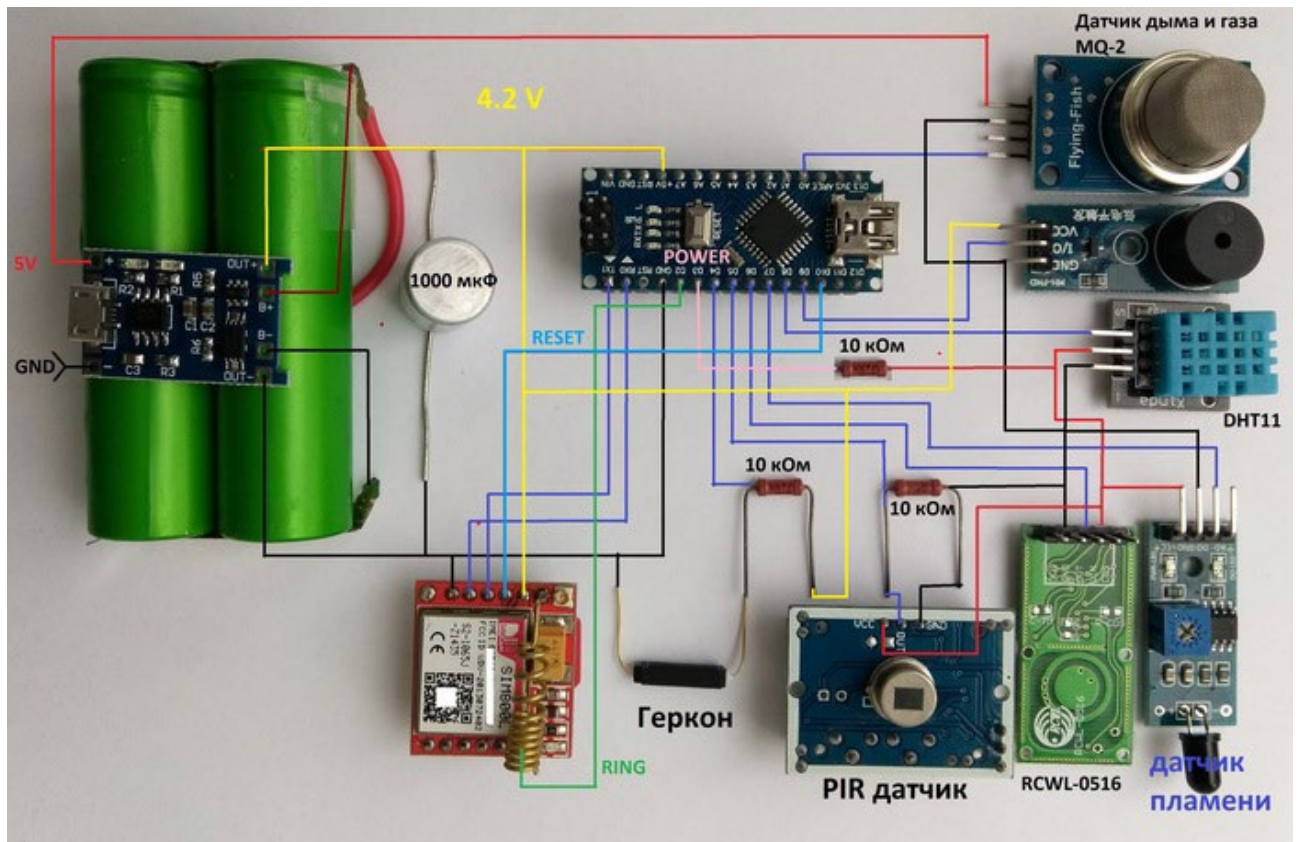

Подключение Arduino. С распайкой и программированием датчиков, решений. Использование датчиков дыма, газа, датчика пламени могут помочь с безопасностью недвижимостью. Главное дальше практическое использование Arduino.

Управление подачи воды для растений

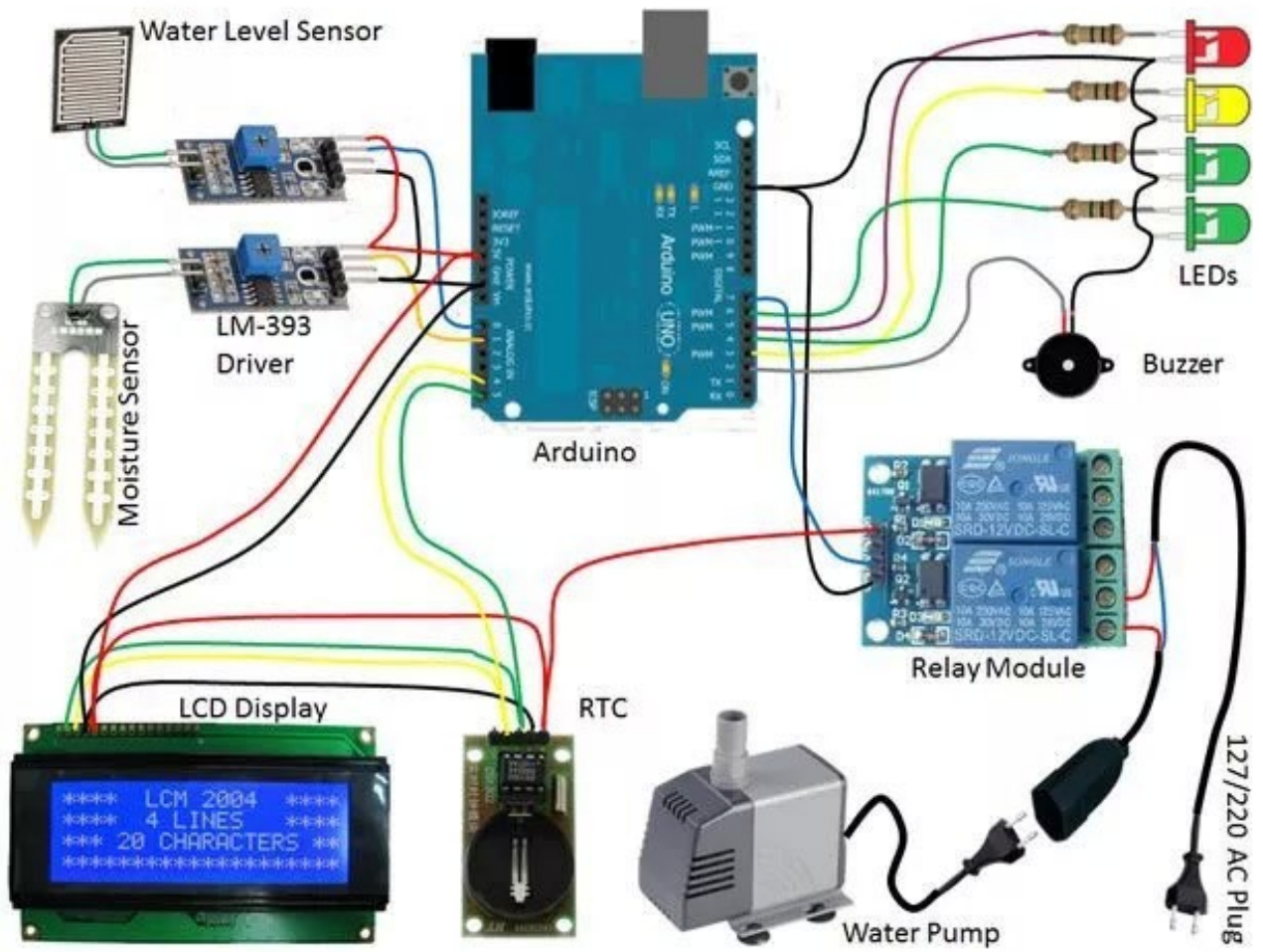

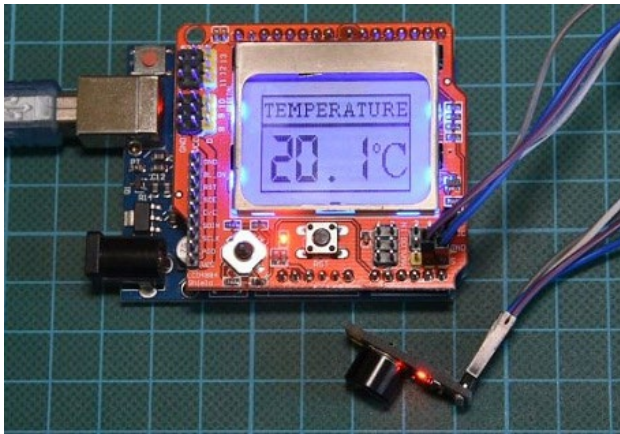

Возможности Arduino позволят подключить сенсоры температуры. А программируя и выводя информацию в систему о данных недвижимости удобно принимать решения, можно настроить уведомления о температуре.

Также настройки управления включений/отключений с комбинацией воздушной ситуацией: влажность, температура, пыльность.

Подключение FaceID для персонализации выводимой информации можно реализовать с системой Arduino. Можно и на другой площадке, но на Arduino уже есть реализация решения. И по стоимости использование например камеры ESP32 в связки с экосистемой Arduino будет бюджетным решением. Главное чтобы реализовать такое решение. Главное чтобы использование FaceID был полезно.



Представление информации с датчиков установленных в отчетных контрольных точках в местах недвижимости может визуальнo видеть ситуацию, получать критичные уведомления, напоминая по обслуживанию. Визуально представлю как можно сделать такие экраны.



Еще другой пример - экран интегрированный в стену.



По другому можно найти идею такой технологии - как **цифровые стены**. Вот еще пару визуальных идей.

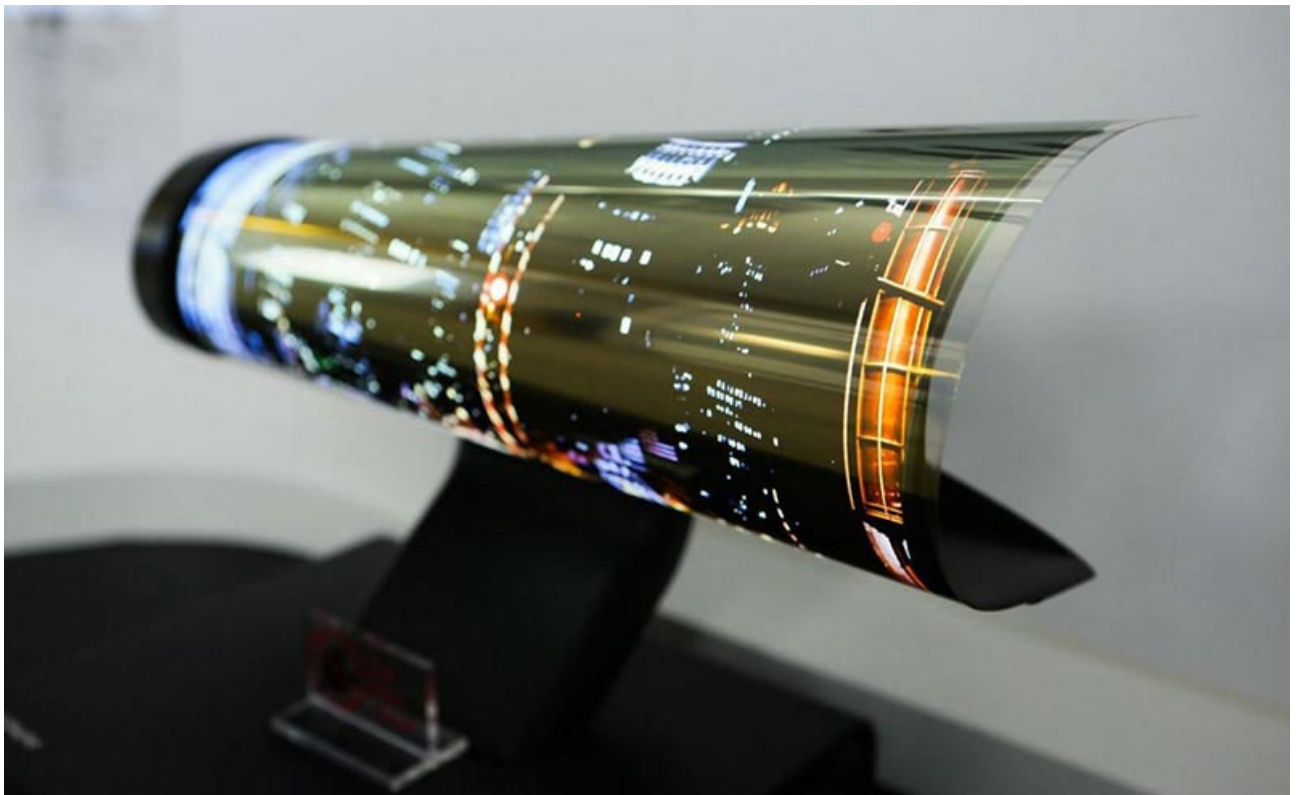

Использование сворачивающихся дисплеев изображением выбираемых обоев.

Другим примером может быть использование тонких экранов вместо фоторамок.



Следующий шаг управление освещенностью в при вечерней, праздничной, гостевой зональностью. Освещенность настраивается яркостью, тепловым потоком, углом света, температурой светового потока, цвета света.

Пока пишу это раздел по визуализации наглядной информации в объектах недвижимости в октябре 2021 на площадке VC вышла публикация тему визуализации с использованием технологий VR.

<https://vc.ru/tech/299305-pishet-kod-na-tumannom-olimpe-fizik-programmist-uzhe-2-5-goda-rabotaet-v-virtualnoy-realnosti-po-9-chasov-v-den>

Приведу фото новых технологий VR которые уже используется как восприятие в объекте недвижимости



На фото пример получения информации в виде трех экранов, дисплеев в атмосфере недвижимости.

Да возможно такое визуальное представление в виде экранов с использование VR непривычно, но уже становится привычно видеть **погружение** детей в **смартфоны**. Смартфоны имеют относительно небольшой экран для получения информации, а доступности и разнообразие информации в смартфоне впечатляет. Логичным было бы предположить что VR может расширить визуальное представление информации.

Вот еще одна схема интеграции уже привычных устройств, но непривычно так видеть информации в виде VR

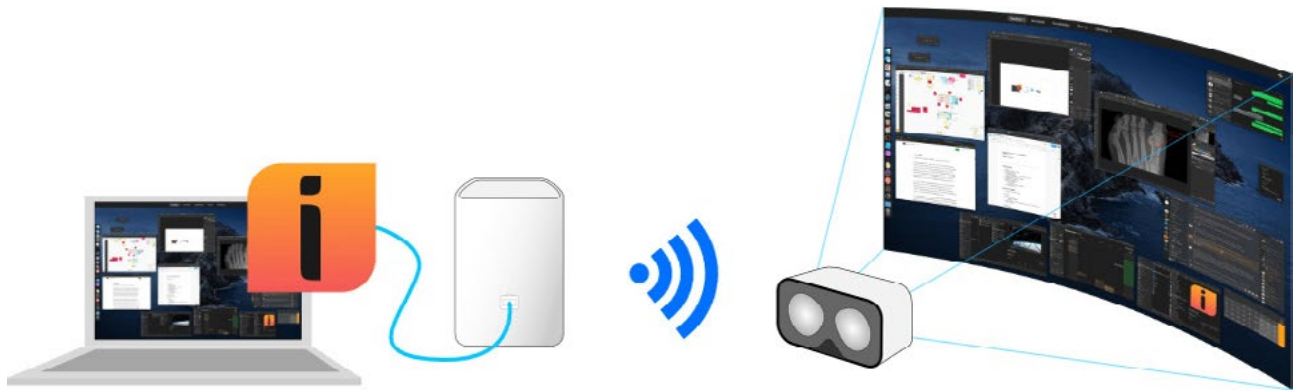

ЭЛЕКТРИЧЕСКОЕ УПРАВЛЕНИЕ

Безопасность

При настройке электрических схем в 2020 особое внимание уделял электрической безопасности. И следующим шагом будет интеграция системы уведомления, видеонаблюдение. Наверное, это поможет еще улучшить безопасность.



На фото пример дополнительной защитная автоматика на электрических линиях.

Надежность

Наверное надежность и безопасность - это слова которые находятся рядом. Но надежность - это то что закладывается строительными нормами умноженный на **коэффициент надежности**. Полученный результат расчета потом умножается на два. Для надежности. Для запаса прочности.

Стабильность

Стабильность это близко около надежности. Но в стабильности недвижимости выделил бы техническое периодическое **обслуживание**. Стабильное периодическое обслуживание, ни смотря на надежность.

Резерв

Вообще к разделу электрического управление добавил бы резервирование напряжения через например Power Wall, использование солнечные батарей. Также к резерву добавил бы каналы интернета, для надежности рекомендовал продумать дублирование каналов интернета.



Фото дома с солнечной батареей на крыше и резервной Power Wall

Визуализация

Субъективное восприятие объективного мира

Для представления элементов умного дома предварительно создаю визуализацию пространства с расстановкой объектов. Нравится технологичный дом и зонированием рабочего пространства и мест для восстановления.

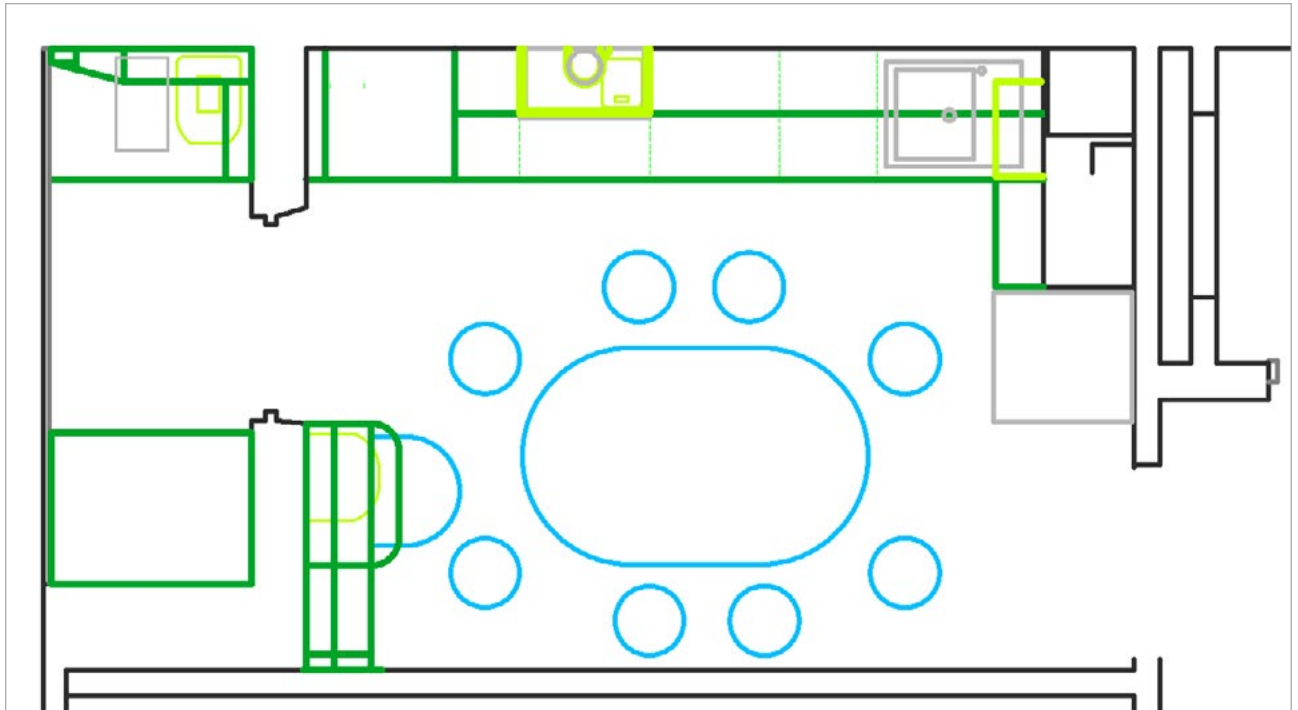

Чертеж сделанный в AutoCAD. Один из вариантов зонирования IT-кухни. Зеленый цвет - это мебель, а синий цвет на этом чертеже - зонирование расстановки стульев, стола при встрече с друзьями и при ежедневном семейном ужине.

В проекте "Недвижимость USA" видел другие варианты зонирования в помещении отдельных зон в одном большом пространстве. Рад если некоторые наработки дизайнера, планировки будут полезны для планировки вашего проекта.

А я для наглядной визуализации и представления возможной компоновки решений покажу дальше на большем объеме здания и планировки мастерской, гаража, погреба, веранды, участка, бионики, power wall и др. умных слов))

Мастерская

Просматривая технические помещения по проекту "Недвижимость USA" пытался понять эргономику мастерских.



Такое фото как пример помещения площадью 15м², которое на мой взгляд подходит для мастерской

Вспомогательные помещения

Вспомогательные места. Сушка, стирка



Фото вспомогательного помещения в одном из домов USA

Пищевой угол

Проживая в доме удобно сделать пищевой запас продуктов. Так называемый "Мышиный угол". В таком углу обычно хранится запас продуктов, у которых срок хранения довольно длительный и условия хранения довольно простые и способ приготовления довольно прост. А эффективность быстрой доступности продуктом питания расцениваться как высокая.



Пример подвала, с продуманным местом для хранения продуктов питания.

Морозильник

Простым решением сохранения продуктов на длительный срок служит хранение продуктов в морозильнике. Но в проекте "Недвижимость USA" обратил внимание на то что в некоторых зданиях установлено несколько дополнительных холодильников, морозильников.



Фото морозильника, холодильника. Вид сверху. Видно что так доступно видно и практично достать продукты из холодильника, морозильника. В домах по проекту "Недвижимость USA" встречались похожие фото с расположением рядом несколько таких морозильников. Интересное решение.

Гараж

Проблема хранения объемных вещей которые редко нужны, но которые цены владельцу может помочь с хранением вещей например в гараже. В проекте "Недвижимость USA" смотрел как и где могут удобно храниться вещи, которые не часто нужны, но которые нужны. Таким решением может быть гараж. Также гараж удобен для подключения с зарядной станцией авто, дополнительных мест для расположения нескольких авто



Пример гаража с интеграцией дома. Дом с интеграцией гаража. Когда и стиль и функционал дополняют друг друга. Просто и удобно.

Ландшафтный дизайн

"Ландшафтный дизайн" - звучит круто, но чтобы придти к ландшафтному дизайну нужно пройти путь от выращивания цветов, системы полива, сочетаний дизайна, пространства, пустого и незаполненного. Легкости воздушности места и плотности технологичных линий. Сочетания падения естественного и искусственного света. Контрастности интерьера и природной интеграции человека в интерьер ландшафта.

Создание зонирования для восстановления и эргономики. До реализации ландшафтного дизайна с среду проживания с постройкой дома за самой земле. И земля является частью ландшафтного дизайна вместе с домом. Это создает совсем другое восприятие объекта недвижимости.



Наглядный пример ландшафтного дизайна с интеграцией объекта недвижимости. Фото не с проекта "Недвижимость USA", но на мой взгляд наглядная визуализация будет полезна для проекта в целом.

Бионика

Не знаю как правильно назвать это словом, но это автоматизация живой природы и IT-разработками. Например, выращивание продуктов питания, цветов, деревьев и др. Это дает синергетическую энергию и правильность питательных элементов.

Бионика, то что рядом, то что доступно, но и это то что технологично и непривычно, т.к. становится частью нас как живое в неживой недвижимости с движением в доме. Не знаю, но пробую, учусь

Поживем - увидим!



Фото футуристического дизайна объекта недвижимости. Да изготовление такого трудно, но визуальное восприятие легкое.

Переезд

Это один из финальных и начальных этапов нового. Того что будет дальше. Это логичный следующий шаг для роста. Это не логичный следующий когда уже многое сделано.

Нужно меняться и даже когда и так вроде все неплохо, но нужно рискнуть. Ощущение другого нового пространства, взаимодействия с другими людьми, получение опыта, обмен знаниями в новом месте с финансово объемном месте - думаю это будет другой уровень проекта недвижимости, и верю что будет и другая версия проекта недвижимости "Недвижимость USA"

Пусть пока этот путь дороги пока неясен как будет выстраивать и строится, складываться по кирпичику из действий, из последовательных шагов. Но мне кажется что проект "**Недвижимость USA**" может быть одним и таких последовательным шагом. Также получение заказов как на примере в мае 2021 заказ из Москвы для проекта в Казахстане может быть шагом для изучения опыта ведения бизнеса в других странах. И не обязательно что это USA. Для меня Польша еще ближе. Это близкий путь. Более реальный на новом уровне жилья.

Получение строительного опыта, опыта электрических схем, опыта в товариществе собственников может быть полезно на новом месте. Полученный опыт проекта "**IT медицина**", **ООО "Студия ИПД"** думаю полезно для более объемных новых проектов в новом месте, на новом месте.

Переезд на новое место - это новые возможности для роста!

ПИШУ

Сделано



*Сказано много разных слов.
Сделано много разных дел*

Фактор 2 - Последние сказания.трз

Как видите сайт сделан, портфолио сделано, книжка написана, фото добавлены, смысл к сделанной работе добавлен. Сделано!

Одно из трудных идею воплотить в реальность. Одно из трудных из чтобы слова превращались с действия в результат. Одно из трудных - сделать.

Ух, сделано - написано!

ПАРУ СЛОВ

Но в конце публикации еще пару слов. Пару слов о том что пишу, что пишу не только в портфолио. Пишу и в других проектах. Но поделюсь ссылками на объемные сделанные проекты

2019

Брест 1000 лет. Стих 1000 строк о Бресте



Объемный стих о Бресте написанный в 2019 в год празднования 1000-тия Бреста. Символично что стих написан в 1000 строк, с 250 фото под каждое четверостишие. Четверостишья объединены по разделам "Брест исторический", "Путешествие по Бресту", "Военный Брест", "Образование Бреста", "Брест спортивный" и др.

<http://brest1000.ipd.by/>

2007, 2008, 2011, 2016

Газета «Computer's»



Газета печаталась в Брестской типографии. Газету приносил клиентам которым настраивал, ремонтировал компьютеры. Идея газеты людям понравилась. Когда приходил к людям то приносил новый выпуск газеты "Computer". Вот ссылка на выпуски:

<https://cloud.mail.ru/public/hK5Y/15duZWEcx>

2011, 2015

Книжка о компьютерах

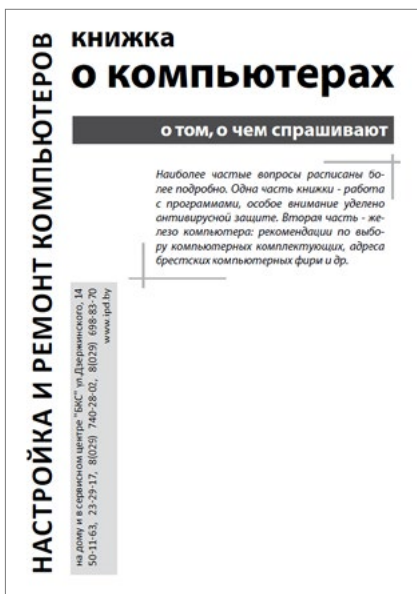

Книжка о компьютерах создана из тех вопросов о которых часто спрашивали. Даны технические описания компьютерной техники. Описана ответы по работе с программами.

Публикация книжки о компьютеры как часть публикации для газеты "Computer", а некоторые ранее сделанные удачные публикации из газеты размещались в книжке о компьютерах.

<https://cloud.mail.ru/public/jboR/w29HVRyTt>

2011

Книжка "Брестский интернет"

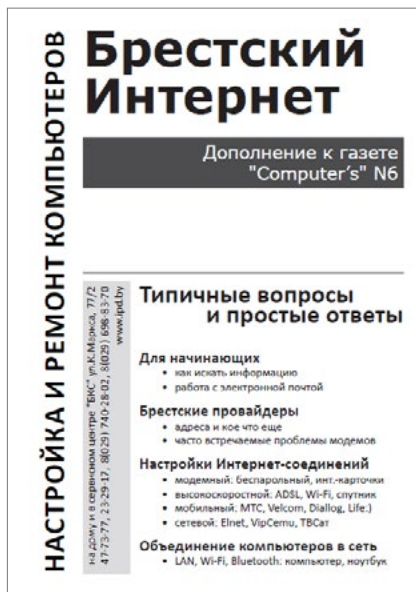

Объемная работа сделана в 6-м выпуске газеты про интернет. Объем информации, знаний, опыта, вопросов и ответов на вопросы позволили сделать **отдельный выпуск** книжки "Брестский интернет". Спустя годы полученные знания, опыт помогли в проектах "ТС82" (2018), "Строительный проект"

<https://cloud.mail.ru/public/R59C/wMpCStyc3>

2021

Портфолио "Фотосъемка" на примере забега



Новый формат публикации. Этот формат взят из материала **PDF** книжки и сделан сайт с описанием фотосъемки, с примерами динамичных фотографий. Сделана попытка публикации выйти за рамки цифровой фотографии описав процесс фотосъемки, смысла сюжета фотографии. Сделаны шаги в публикации фото как портфолио с заделом на будущее с интеграций с IT решениями

<https://foto.portfolio.ipd.by/>

ТЕКСТ

И еще раздел где есть публикации, но уже виде текста. Сильного текста. Сильных площадок для публикаций. Одна из таких площадок "Стихи"

Стихи

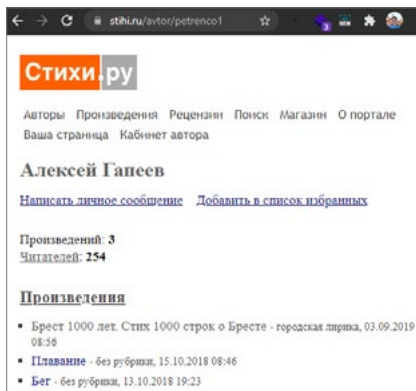

И еще раздел где есть публикации, но уже виде текста. Сильного текста. Сильных площадок для публикаций. Одна из таких площадок "Стихи"

Портал: stihi.ru работает с 2000г. Делаю на площадке публикации в виде текста.

<https://stihi.ru/avtor/petrenco1>

ФОТО

Отдельным разделом выделил бы направление "Фото". На сайтах специализирующихся по фотографии размещаю фотографии по разделам.

Фотосайт

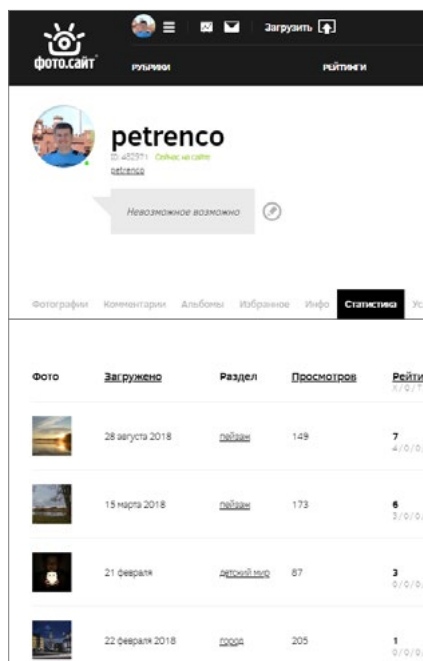

Некоторые фото получили высокие оценки от фотографов. Фотографии оцениваются по категориям "город", "пейзаж", "природа", "детский мир"

Посмотреть фото можно по ссылке:

<https://photosight.ru/users/482971/>

Фото в Google

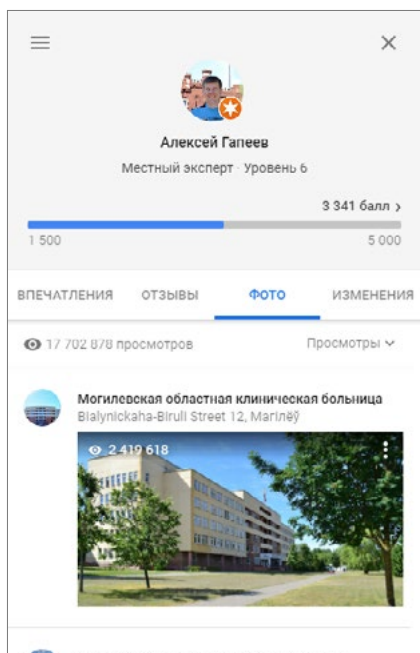

С 2013 размещаю фото в в проекте Google "Местные эксперты". Рад что фотографии подходят большинству людей и по фотографии люди принимают решения.

Подробности о проекте Google "Местные эксперты" можно узнать по ссылке

<https://www.google.com/maps/contrib/100846369031260339401/photos/>

СОЦИАЛЬНЫЕ СЕТИ

Instagram

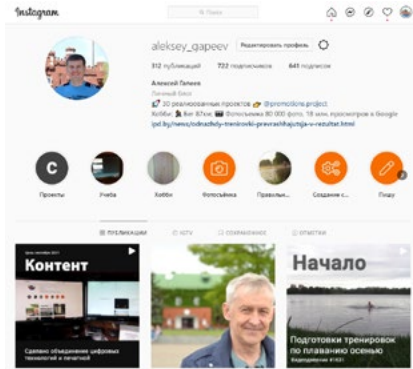

В 2021 социальная сеть Инстаграм стала социальной сетью №1. А все начиналось в 2014 с публикации .. еды. Да - да, начало было таким с еды. Потом немного здания. В 2017г удачными оказались публикации спортивных забегов. В 2020 события начали меняться, стало не до пробежек. В 2021 социальная сеть Instagram стала как площадка для бизнеса, публикаций сделанных работ. Но по лайкам более сильным яркие спортивные фото.

https://www.instagram.com/aleksey_gapeev/

Vk

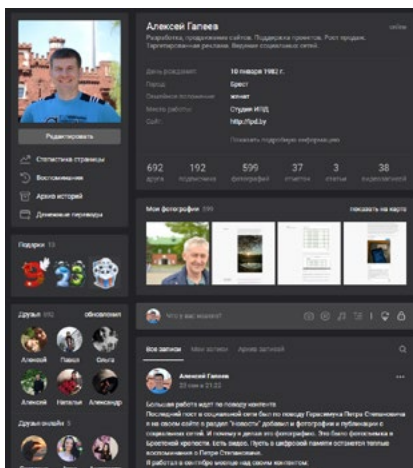

Тут чаще пишу комментарии. Удобны тематические группы. Но также есть публикации которые только в vk, обычно это репосты уже сделанных статей

<https://vk.com/aleksey.gapeev>

Ok

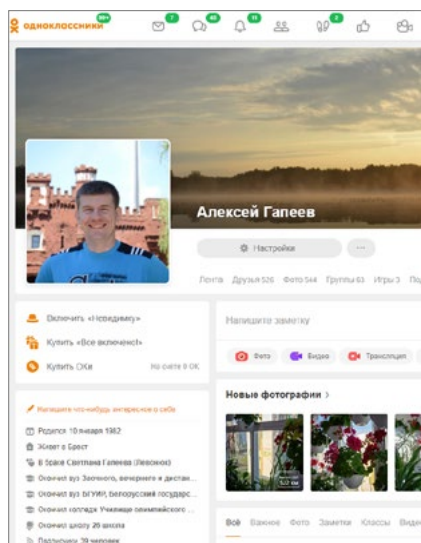

Не могу не упомянуть добрым словом и социальную сеть "одноклассники". Максимальная активность этой социальной сети была в 2008 году. Много фото, публикаций. Действительно в в тех годы подходила под название "Одноклассники", но со временем контент на сайте стал игровым, рекламным, а фотографий одноклассников резко меньше. Резко уменьшилось вовлечение в контент, меньше стали делиться своим личным контентом, делиться личными связями, взаимосвязями между людьми. А задумка была хорошей "одноклассники"

<https://ok.ru/gapeev.aleksey>

LinkedIn

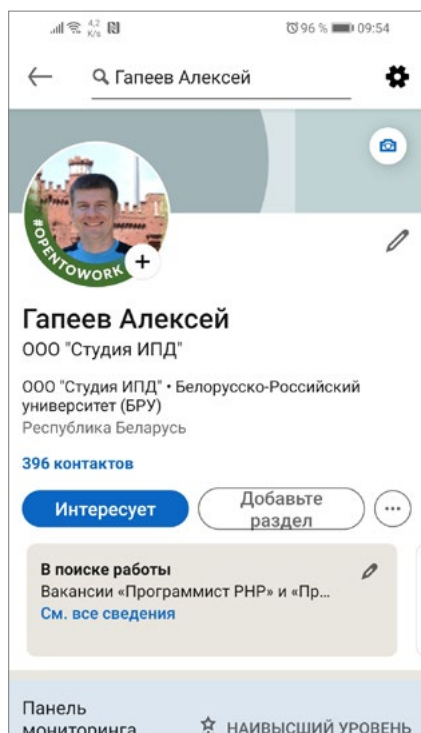

Площадка для поиска работы, площадка как портфолио, как резюме. Серьезные публикации, серьезные публикации, но охват не такой как SMM выше

<https://linkedin.com/in/gapeev-aleksey-87b74042>

Facebook

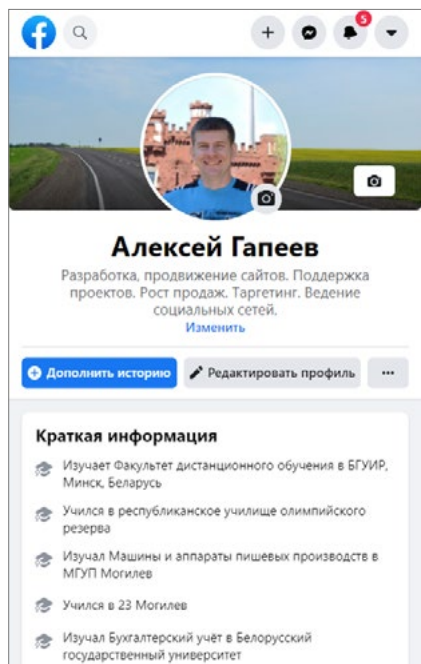

Уже серьезнее, были попытки в 2021 восстановить facebook сильными умными публикациями. Но для facebook нужна стабильность публикаций, чтобы увеличить охваты, вовлеченность в контент. Работаю, но пока так-то так. В 2015 по учебе "Школы своего дела" сделан рост в facebook до 1000 друзей, подписчиков, наблюдателей в facebook. В общем facebook - имеет хороший потенциал для роста. Надеюсь что так и будет. Рост будет.

<https://facebook.com/gapeev.aleksey>

twitter



В 2011 площадка оказалась удачной для коротких публикаций о рыбалке. Коротко, емко, актуально. В 2021 актуальность twitter не утратил, просто сместился фокус публикаций, репостов в сторону проектов Илона Маска"

<https://twitter.com/petrenco111>

tiktok

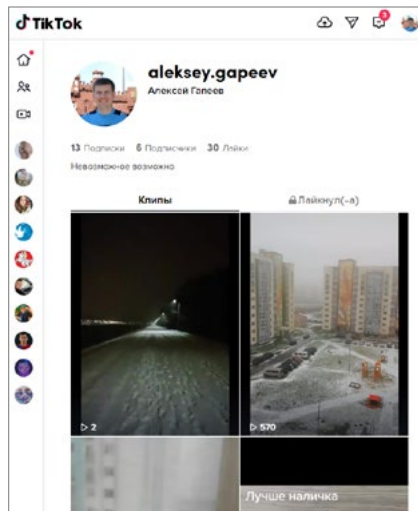

В 2020 первые публикации видео с дополненной AR и виртуальной VR реальности. Монтаж видео AR & VR довольно трудоемок, но иногда делаю попытки интересного видеоконтента делаются в tiktok

<https://www.tiktok.com/@aleksey.gapeev>

Youtube

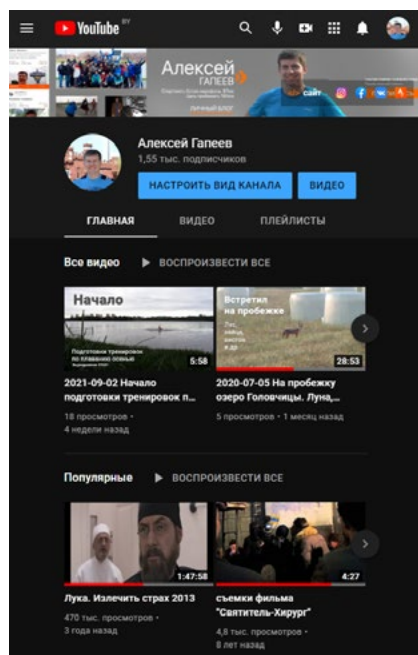

Ух, сильная площадка для публикаций видео, монетизации каналов. Первые публикации в 2013 как видео для родных, те кто меня знает. В 2014 создание видео каналов для клиентов строительной, медицинской тематики. В 2016 снимался в фильме "Святитель хирург". Фильм есть на канале YouTube (500 000 просмотров). В 2017 Публикации видеодневника. В 2021 проведение спортивных прямых эфиров в YouTube. Ух, YouTube сильная площадка. Верю что потенциал высокий.

Strava

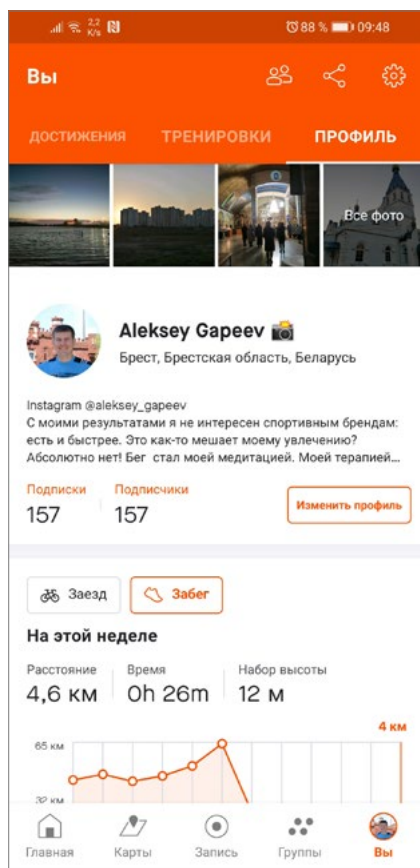

Классно когда в одном сильном движении. Например для бегового спортивного движения считаю лучше все подходит Strava. Изначально площадка в 2016 подходила как сервис учета спортивных забегов, но со временем strava стала площадкой как поддержка. Я поддерживанию бегунов со всего мира, мне ставят лайки за хорошие спортивные цифры. В 2021 к спортивным стабильно стал делать и фото с пробежек. Это мотивирует других двигаться

<https://www.strava.com/athletes/23037994>

Telegram



Более свободная, технически программируемая площадка для публикаций. Но потенциал не использован. Нужен полезный контент, актуальные темы которые удобнее с точки зрения безопасности публиковать в telegram. Есть несколько собственных каналов в telegram, но нет там подписчиков. Но есть созданные мной telegram каналы с поддержкой командой людей где подписчиков в каждой группе 20-100 человек. Такие каналы как "проект: от Буга до Байкала", "Доброта в Бресте"

<https://t.me/AlexeyGapeevM1>

Behance

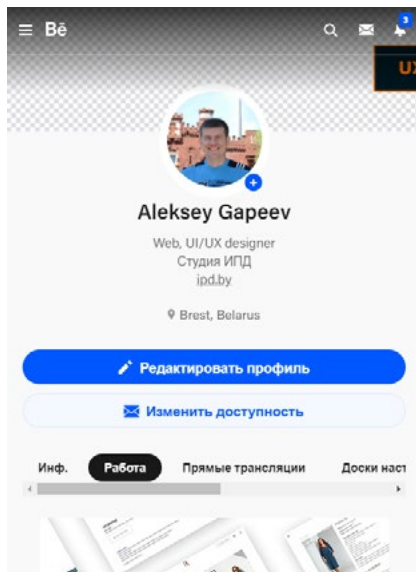

Обучаюсь дизайну в школе Uprock делась также полиции работ на Behance. Верю что behance может стать сильной площадкой, как SMM публикаций дизайнерского контента. Главное чтобы дизайнерские решение были детально проработанными

<https://www.behance.net/gapeev-aleksey>

Яндекс.Дзен

В 2021 регистрация для связанных публикаций на Яндексе. Пока это потенциальная площадка хорошим потенциалом вывода публикаций в поиске Яндексе. Важно угадать под запрос пользователя о том что спрашивают в 2021, о том что будет пользоваться спросом в 2022

Новости на ipd

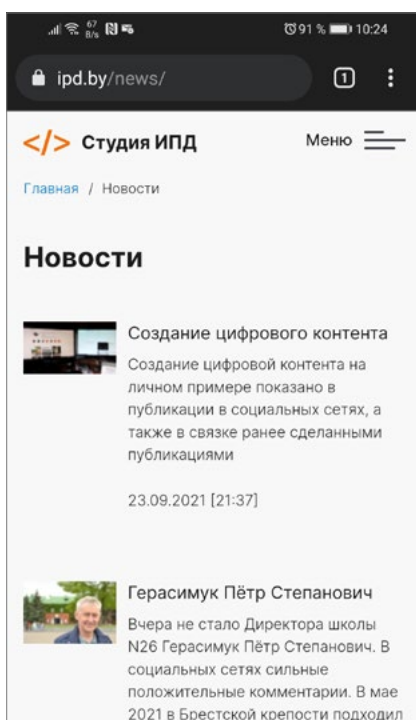

Так тренировочная площадка именно по разделу "Новости" больше всего осенью 2021 подходит мне как площадка на ipd в разделе "Новости". Собственный сайт позволяют делать интеграции публикации из выше перечисленных социальных сетей в виде вставки кода на сайт, добавлять фото, делать стилистику текста. Для текста сделано категоризация контента. Главное что контент из раздела "Новости" удобно делать в связке с публикациями в разных ко категориям социальным сетям, дополняя континент техническим фишками на сайте. А также контент в разделе "Портфолио" объединять с последовательностью публикаций в виде новостей.

<https://ipd.by/news/>

IXBT



Площадка которую ежедневно читаю, вникаю в суть компьютерных технологий, и рад когда удается понять и дать полезный комментарий в области IT. Рад что могу быть полезным, что комментарий, мой опыт находит отклик у сильных людей из области IT. IXBT - как площадка для изучения компьютерных технологий и как площадка написания короткого примечания.

Особенность IXBT в том что даже лайки можно ставить лишь только тогда, когда такой комментарий оказался поездным для других, когда регистрация была более года назад, когда ты системно учишься и системно в нише компьютерных технологий. Верю что будут более объемные публикации по компьютерным технологиям, на пример на площадке Habr

<https://www.ixbt.com/live/profile/198417/>

Habr

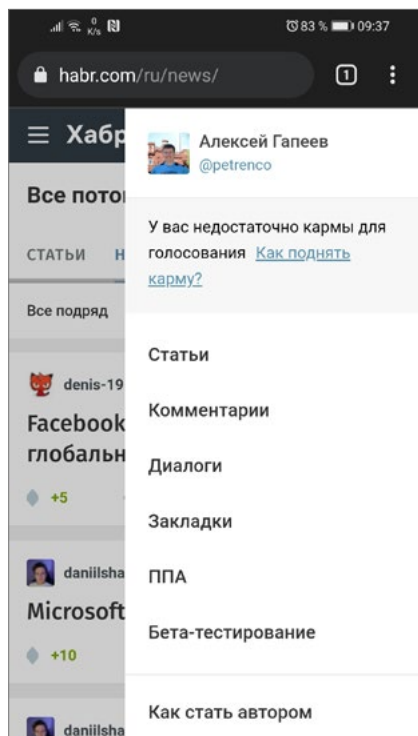

Ух, уже читать техническую компьютерную документацию, уже легче ставить лайк если информационная статья полезна, но уже труднее написать полезный комментарий к информационной статье указав замечания, примечание, собственное мнение. Еще труднее чтобы комментарий оказался полезным другим людям. А еще труднее самому написать новую информационную по компьютерным технологиям. Еще труднее сделать статью новой, актуальной, свежей, такой какой еще не было в интернете. А еще труднее сделать публикацию на площадке Habr. Это другой сильный уровень контента. Ух.

<https://habr.com/ru/users/petrenco/>

Яндекс Кью

The screenshot shows the profile page of Alexey Gapeev on the Yandex Kyo platform. The profile is for a user named "Алексей Гапеев" (Alexey Gapeev) who identifies as "Разработка сайтов" (Website Development). The profile includes a search bar, a search icon, and a notification bell. A notification states: "Ваш профиль прекрасен. Теперь вы полноправный участник сообщества Яндекс.Кью" (Your profile is great. You are now a full member of the Yandex Kyo community). The profile is currently empty, with a message: "Здесь пока пусто" (Empty here) and "В этой ленте будут все ваши публикации: вопросы, ответы, посты, опросы, ссылки" (This feed will contain all your publications: questions, answers, posts, surveys, links). The "О СЕБЕ" (About Me) section shows the user has been on the site since June 9, 2020, and a challenge: "Ого! Три шага позади" (Wow! Three steps behind) with instructions to give 2 quality answers and ask 3 interesting questions. The "ДОСТИЖЕНИЯ" (Achievements) section is empty. The "Вся активность" (All Activity) section is also empty.

Тут еще нет публикаций, но по мере написания портфолио заметил что более сильными будут публикации как эксперта в тематических группах

Я бы развивал опыт экспертность в областях: **Запуск проектов**, интернет-маркетинг, IT медицина, Электрика, Компьютерные технологии, Разработка сайтов, Дизайн сайтов. UX/UI, фотосъемка, видеосъемка.

<https://yandex.ru/q/profile/oc380x7be1yp6er34e843j5jc4/>

ИНТЕРНЕТ 3.0

Проходя обучение по компьютерным технологиям получаю новые знания, применяя получение знания на практике - получаю опыт, получая опыт становлюсь эксперте в изучаемых областях компьютерных технология.

Осенью 2021 в Минске состоялось конференция "Digital GO". Выступали эксперты разных областей ИТ. Одно из тех тенденций - это виток в информационном поле интернета - это экспертность.

Экспертность

Экспертность то что ищут в интернете в 2021.

В начале **web 1.0 - поиск информации**, т.е. на первом этапе интернета благодаря поисковым системам люди стали использовать интернет для поиска информации. Это сильный шаг использования, систематизации информация позволяющая искать и находить информацию в интернете.

В интернете под условным названием **web 2.0** - информационно люди в интернете стали искать ... **людей**. На этом этапе развития интернета появились **социальные сети**. Это сильное решение, сильные технологии позволяли находить людей и общаться с людьми благодаря компьютерным технологиям.

В 2021 заметнее наблюдается **следующая тенденция - это экспертность**. Информации в интернете стало много, социальных сетей много. И следующий этап развития - это информация от людей экспертов в своей области. Создавать информацию, копировать информацию с разных источников стало доступно. Социальных сетей становится все больше, но вот информация в интернете может не вызвать доверия, публикации в социальных сетях может не подходить вам. А вот если вы найдете человека делающего достоверную квалифицированную полезную информацию от эксперта в своей области то такой новый интернет с условным названием "**web 3.0**" может вывести перенести нас на следующую ступеньку в развитии.

Поживем - увидим!



Алексей Гапеев

октябрь 2021